

## VR 92f/3

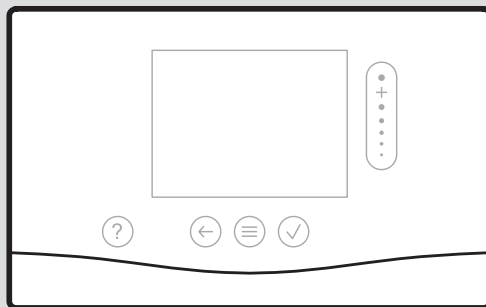

- en** Operating and installation instructions
- es** Manual de uso e instalación
- pt** Instruções de uso e instalação
- sl** Navodila za uporabo in namestitve
- en** Country specifics



en	Operating and installation instructions .....	3
es	Manual de uso e instalación ....	19
pt	Instruções de uso e instalação .....	36
sl	Navodila za uporabo in namestitev .....	54
en	Country specifics.....	71

# Operating and installation instructions

## Contents

<b>1</b>	<b>Safety</b> .....	<b>4</b>	6.4	Serial number .....	15
1.1	Action-related warnings .....	4	6.5	CE marking .....	15
1.2	Intended use .....	4	6.6	Guarantee and customer service .....	15
1.3	General safety information.....	5	6.7	Recycling and disposal .....	15
1.4	 -- Safety/regulations .....	6	6.8	Technical data .....	16
<b>2</b>	<b>Product description</b> .....	<b>7</b>	<b>Appendix</b> .....	<b>17</b>	
2.1	Which nomenclature is used?.....	7	<b>A</b>	<b>Troubleshooting, maintenance message</b> .....	<b>17</b>
2.2	What do the following temperatures mean?.....	7	A.1	Troubleshooting .....	17
2.3	What is a zone? .....	7	A.2	Maintenance messages.....	17
2.4	What is meant by "time period"? ....	7	<b>B</b>	 -- <b>Troubleshooting, maintenance message</b> .....	<b>17</b>
2.5	Preventing malfunctions .....	8	B.1	Troubleshooting .....	17
2.6	Display, control elements and symbols.....	8	B.2	Troubleshooting .....	18
2.7	Operating and display functions ....	9	B.3	Maintenance messages.....	18
<b>3</b>	 -- <b>Start-up and set-up</b> .....	<b>12</b>			
3.1	Checking the scope of delivery ....	12			
3.2	Requirements for start-up .....	12			
3.3	Inserting batteries into the product.....	12			
3.4	Installing and setting up the product.....	12			
3.5	Configuring the settings on the system control.....	13			
3.6	Changing the settings later .....	13			
<b>4</b>	<b>Maintenance</b> .....	<b>13</b>			
4.1	Changing batteries.....	13			
<b>5</b>	<b>Fault and maintenance messages</b> .....	<b>14</b>			
5.1	Fault messages .....	14			
5.2	Maintenance messages.....	15			
<b>6</b>	<b>Information about the product</b> .....	<b>15</b>			
6.1	Observing and storing other applicable documents .....	15			
6.2	Validity of the instructions .....	15			
6.3	Data plate .....	15			

# 1 Safety

## 1.1 Action-related warnings

### Classification of action-related warnings

The action-related warnings are classified in accordance with the severity of the possible danger using the following warning signs and signal words:

### Warning symbols and signal words



#### **Danger!**

Imminent danger to life or risk of severe personal injury



#### **Danger!**

Risk of death from electric shock



#### **Warning.**

Risk of minor personal injury



#### **Caution.**

Risk of material or environmental damage

## 1.2 Intended use

In the event of inappropriate or improper use, damage to the product and other property may arise.

The product enables a zone to be controlled remotely via an eBUS interface.

The following components are required for operation:

### – VRC 720f

#### **FM5** functional module

Intended use includes the following:

- observance of accompanying operating, installation and maintenance instructions for the product and any other system components
- installing and setting up the product in accordance with the product and system approval
- compliance with all inspection and maintenance conditions listed in the instructions.

Intended use also covers installation in accordance with the IP code.

This product can be used by children aged from 8 years and above and persons with reduced physical, sensory or mental capabilities or lack of experience and knowledge if they have been given supervision or instruction concerning use of the product in a safe way and understand the hazards involved. Children must not play with the product. Cleaning and user maintenance work must not be carried out by children unless they are supervised.

Any other use that is not specified in these instructions, or use beyond that specified in this

document, shall be considered improper use. Any direct commercial or industrial use is also deemed to be improper.

### **Caution.**

Improper use of any kind is prohibited.

## **1.3 General safety information**

### **1.3.1 Qualification**

Work and functions that must only be carried out or set by the competent person are marked by the  symbol.

The following work must only be carried out by competent persons who are sufficiently qualified to do so:

- Set-up
- Dismantling
- Installation
- Start-up
- Decommissioning
- ▶ Proceed in accordance with current technology.

### **1.3.2 Batteries**

- ▶ Note the battery type, as described in these instructions; see section "Scope of delivery".
- ▶ Remove and insert batteries as described in these instructions; see section "Changing the batteries".

- ▶ Do not recharge non-rechargeable batteries.
- ▶ Remove rechargeable batteries from the product before charging them.
- ▶ Do not combine batteries with other battery types.
- ▶ Do not combine new and used batteries.
- ▶ Insert the batteries, making sure that the poles are the right way round.
- ▶ Remove the dead batteries from the product and dispose of them correctly.
- ▶ Remove the batteries if you intend to store the product and not use it for an extended period and/or to scrap it.
- ▶ Do not short-circuit the connection contacts in the product's battery compartment.

### **1.3.3 Danger caused by improper operation**

Improper operation may present a danger to you and others, and cause material damage.

- ▶ Carefully read the enclosed instructions and all other applicable documents, particularly the "Safety" section and the warnings.
- ▶ As the end user, you should only carry out those activities for which these instructions provide instructions and that



are not marked with the  symbol.

## **1.4 -- Safety/regulations**

### **1.4.1 Risk of material damage caused by frost**

- ▶ Do not install the product in rooms prone to frost.

### **1.4.2 Regulations (directives, laws, standards)**

- ▶ Observe the national regulations, standards, directives, ordinances and laws.

## 2 Product description

### 2.1 Which nomenclature is used?

- Remote control: Instead of VR 92f
- System control: Instead of VRC 720f
- FM5 or FM5 functional module: Instead of VR 71

### 2.2 What do the following temperatures mean?

**Desired temp.** is the temperature to which you want to heat or cool the living rooms.

**Set-back temp.** is the level below which the temperature in the living rooms does not fall when outside of the time periods.

### 2.3 What is a zone?

A building can be divided into multiple areas, which are known as zones. A different requirement can be placed on the heating installation in each zone.

Examples for dividing into zones:

- Underfloor heating (zone 1) and a radiator system (zone 2) are available in one building.
- A building is made up of several self-contained residential units. Each residential unit has its own zone.

### 2.4 What is meant by "time period"?

Example of heating mode in the mode:

Time-controlled

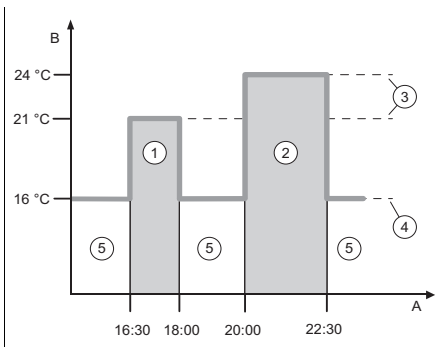

A Time

B Temperature

- |   |                     |   |                             |
|---|---------------------|---|-----------------------------|
| 1 | Time period 1       | 4 | Set-back temperature        |
| 2 | Time period 2       | 5 | Outside of the time periods |
| 3 | Desired temperature |   |                             |

You can divide a day up into several time periods (1) and (2). Each time period can comprise an individual start time and end time. The time periods must not overlap. You can assign a different desired temperature (3) to each time period.

Example:

16:30 to 18:00; 21 °C

20:00 to 22:30; 24 °C

The living rooms are heated to the desired temperature within the time periods. In the times outside of the time periods (5), the living rooms are heated to the lower set-back temperature (4) that is set.

Example of cooling mode in the mode:

Time-controlled

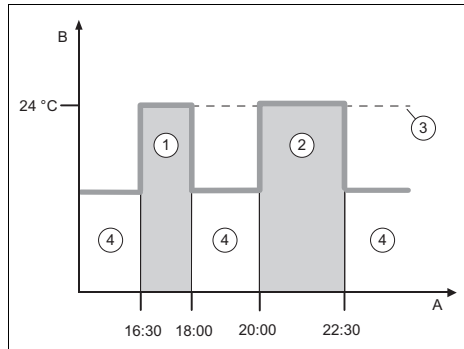

- |   |               |   |                             |
|---|---------------|---|-----------------------------|
| A | Time          | 3 | Desired temperature         |
| B | Temperature   | 4 | Outside of the time periods |
| 1 | Time period 1 |   |                             |
| 2 | Time period 2 |   |                             |

You can divide a day up into several time periods (1) and (2). Each time period can comprise an individual start time and end time. The time periods must not overlap. You can set a desired temperature (3) that is assigned to all time periods.

Example:

16:30 to 18:00; 24 °C

20:00 to 22:30; 16 °C

The living rooms are cooled to the desired temperature within the time periods. During the times outside of the time periods (4), the living rooms are not cooled.

## 2.5 Preventing malfunctions

- ▶ Do not cover the remote control with furniture, curtains or other objects.
- ▶ Ensure that all thermostatic radiator valves in the room where the remote control is installed are fully open.



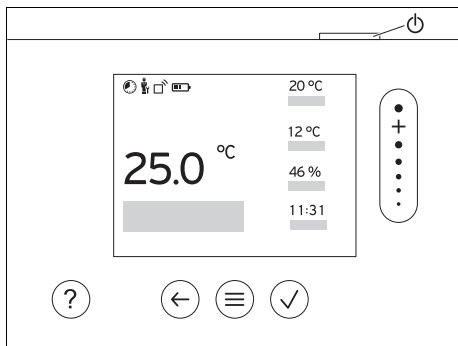



## 2.6 Display, control elements and symbols





Press  once: You access the basic display.

Press  twice: You access the menu.



### 2.6.2 Symbols

	Battery state of charge
	Signal strength
	Time-controlled heating active
	Button lock active
	Maintenance required
	Fault in the heating installation
	Contact the competent person



### 2.6.1 Control elements

-  – Calling up the menu
-  – Back to the main menu



---

-  – Confirming a selection/change
-  – Saving set values



---

-  – One level back
-  – Cancelling input



---

-  – Navigating through the menu structure
-  – Reducing or increasing the set value
-  – Navigating to individual numbers/letters

---

-  – Calling up help
-  – Calling up the time programme assistant

---

-  – Switching on the display
-  – Switching off the display

The control element is located on the upper side of the control.

Active control elements light up green.



## 2.7 Operating and display functions

To call up the menu, press  twice.

### 2.7.1 Menu item CONTROL

#### MENU

<b>CONTROL</b>	
<b>Zone</b>	
<b>Heating</b>	
<b>Mode:</b>	
<b>Manual</b>	Uninterrupted retention of the desired temperature
<b>Desired temperature: °C</b>	What do the different temperatures mean? (→ Section 2.2)
<b>Time-contr.</b>	What is meant by "time period"? (→ Section 2.4)
<b>Weekly planner</b>	Up to 12 time periods and desired temperatures can be set per day. The <b>Desired temperature: °C</b> applies within the time periods. The competent person sets how the heating installation behaves outside of the time period in the <b>Set-back mode: function</b> . In <b>Set-back mode: means</b> : <ul style="list-style-type: none"> <li>– <b>Eco</b>: The heating is switched off outside of the time periods. Frost protection is activated.</li> <li>– <b>Normal</b>: The set-back temperature applies outside of the time periods.</li> </ul>
<b>Desired temperature: °C</b>	What do the different temperatures mean? (→ Section 2.2)
<b>Set-back temperature: °C</b>	What do the different temperatures mean? (→ Section 2.2)
<b>Off</b>	Heating is switched off, domestic hot water continues to be available, frost protection is activated
<b>Cooling</b>	
<b>Mode:</b>	
<b>Manual</b>	Uninterrupted retention of the desired temperature
<b>Desired temperature: °C</b>	What do the different temperatures mean? (→ Section 2.2)
<b>Time-contr.</b>	What is meant by "time period"? (→ Section 2.4)
<b>Weekly planner</b>	Up to twelve time periods can be set per day. The <b>Desired temperature: °C</b> applies within the time periods. Cooling is switched off outside of the time periods.

		<b>Desired temperature: °C</b>	What do the different temperatures mean? (→ Section 2.2)
		<b>Off</b>	Cooling is switched off, domestic hot water remains available.
		<b>Name of zone</b>	Changing the name <b>Zone 1</b> , which was set at the factory
		<b>Absence</b>	During this time, heating mode runs at the defined set-back temperature. Factory setting: <b>Set-back temperature: °C 15 °C</b>
		<b>Zone</b>	Applies for the selected zone in the specified time period.
		<b>Ventilation boost</b>	Heating mode is interrupted for 30 minutes.
		<b>Time programme assistant</b>	Programming the desired temperature for Monday–Friday and Saturday–Sunday. The programming applies for the time-controlled functions <b>Heating</b> and <b>Cooling</b> . The time programme assistant overwrites the weekly planner for the <b>Heating</b> and <b>Cooling</b> functions.

## 2.7.2 Menu item INFORMATION

### MENU

<b>INFORMATION</b>			
		<b>Current temperatures</b>	
		<b>Zone</b>	Current room temperature in the zone
		<b>Current room air humidity</b>	Current room air humidity, measured using the installed humidity sensor
		<b>Control elements</b>	Explanation of the control elements
		<b>Menu introduction</b>	Explanation of the menu structure
		<b>Competent person contact info</b>	The competent person can store their telephone number.
		<b>Phone number</b>	
		<b>Company</b>	
		<b>Serial number</b>	Identification of the product. The 7th to 16th digits of the serial number form the article number

## 2.7.3 Menu item SETTINGS

### MENU

<b>SETTINGS</b>			
		 <b>Installer level</b>	
		<b>Enter access code</b>	Access to the installer level, factory setting: 00 If the access code is unknown, reset the remote control to the factory setting.
		<b>Fault history</b>	Faults are listed in chronological order

<b>Remote control address:</b>	Each remote control has a unique address, starting with Address 1. For each additional remote control, the address increases continuously.
<b>System control reception strength</b>	Reception strength between the radio receiver unit and product <ul style="list-style-type: none"> <li>– 4: The radio link is within the acceptable range. If the reception strength is &lt; 4, the radio link is not stable.</li> <li>– 10: The radio link is highly stable.</li> </ul>
<b>Software version</b>	
<b>Change code</b>	Defining an individual access code for the installer level
<b>Language, display</b>	
<b>Language:</b>	Defining the language that is to be shown on the display.
<b>Display brightness:</b>	Brightness during active use.
<b>Offset</b>	
<b>Room temperature: K</b>	Comparison of the temperature difference between the measured value in the system control and the value for a reference thermometer in the living room.
<b>Factory settings</b>	The remote control resets all of the settings to the factory settings and calls up the installation assistant. Only the competent person can operate the installation assistant.

## 3 -- Start-up and set-up

### 3.1 Checking the scope of delivery

Quantity	Contents
1	Radio remote control
1	Fixing material (2 screws and 2 wall plugs)
4	Batteries, LR06
1	Documentation

- ▶ Check that the scope of delivery is complete and intact.

### 3.2 Requirements for start-up

To start up the product, the following prerequisites are required:

- All of the system components, the system control and the radio receiver unit have been installed and set up.
- The power supply for the entire heating installation is switched on.
- The system components are switched on.
- The individual installation assistants for the different system components have been completed successfully.

### 3.3 Inserting batteries into the product

1. Stand next to the radio receiver unit with the product.

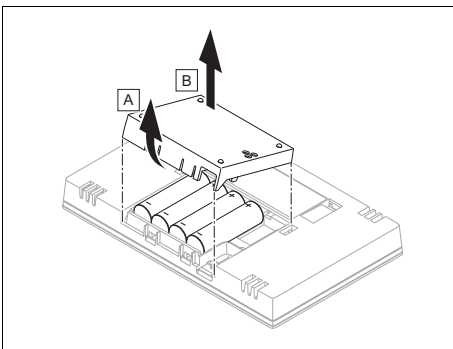

2. Open the battery compartment.



### Danger!

#### Risk of death caused by unsuitable batteries!

If batteries – whether rechargeable or non-rechargeable – are replaced with the wrong type of battery, there is a risk of explosion.

- ▶ Ensure that you use the correct battery type when replacing batteries.
- ▶ Dispose of used batteries in accordance with the instructions in this manual.

3. Insert the batteries in the battery compartment, making sure that the poles are the right way round.
  - ◁ The installation assistant starts.
4. Close the battery compartment.

### 3.4 Installing and setting up the product

The installation assistant starts automatically as soon as the product is supplied with voltage.

The installation assistant guides you through the required functions. For each function, you should choose the set value that is best suited to the heating installation being installed.

- ▶ If **Pair** is shown in the display, press the button on the radio receiver unit.
  - ◁ The LED on the radio receiver unit flashes green.
- ▶ To check the reception strength on the chosen installation site, proceed as follows:
  - ▶ Take the remote control to the chosen installation site for the product.
  - ▶ Close all doors behind you on the way to the installation site.
- ▶ If the display is off, press  on the upper side of the product in order to activate the display.

- ▶ At chosen installation site, check the reception strength in the product's display.

**Condition:** The display shows **Radio communication interrupted**

- Ensure that the radio receiver unit is being supplied with electricity.

**Condition:** System control reception strength < 4

- Select a different installation site; one with a reception strength of  $\geq 4$ .

**Condition:** System control reception strength  $\geq 4$

- The installation site is suitable for installing the product.

- ▶ Ensure that the installation site is not exposed to any draughts, direct solar radiation or other heat sources (e.g. radiators, TVs) and that the product is not covered by furniture, curtains or other objects.

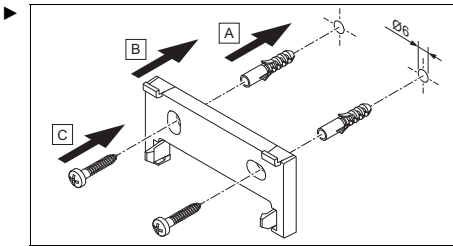

Install the unit mounting bracket at a height of approx. 1.30 m.

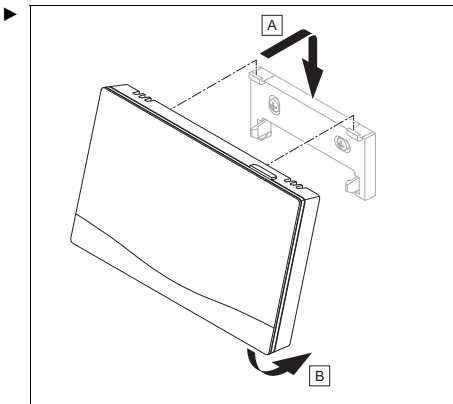

Fit the product onto the unit mounting bracket.

◁ The product clicks into place.

Once you have gone through the installation assistant, **You have completed the installation assistant!** appears on the display

### 3.5 Configuring the settings on the system control

1. In the **Room temp. mod.:** function, select the value **Active** or **Expanded** if you want to use the remote control's room temperature sensor.
2. Specify the zone in which the remote control has been installed.
3. Scroll through the display to the zone in which the remote control has been installed.
4. In the **Zone assignment:** function in this zone, assign the address for the remote control that should be triggered.

### 3.6 Changing the settings later

All settings that you have made via the installation assistant can be changed again at a later date via the end user or installer level.

## 4 Maintenance

### 4.1 Changing batteries



#### **Danger!**

**Risk of death caused by unsuitable batteries!**

If batteries – whether rechargeable or non-rechargeable – are replaced with the wrong type of battery, there is a risk of explosion.

- ▶ Ensure that you use the correct battery type when replacing batteries.
- ▶ Dispose of used batteries in accordance with the instructions in this manual.



## Warning.

### Risk of chemical burns caused by leaking batteries!

Corrosive battery fluid may leak out of used batteries.

- ▶ Remove any used batteries from the product as soon as possible.
- ▶ Before extended periods away from home, also remove batteries that are still charged from the product.
- ▶ Avoid skin or eye contact with leaking battery fluid.

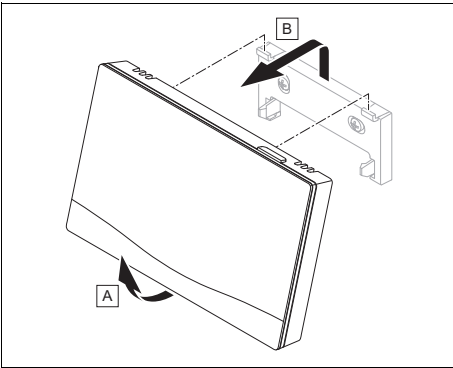

1. Take the product out of the unit mounting bracket.

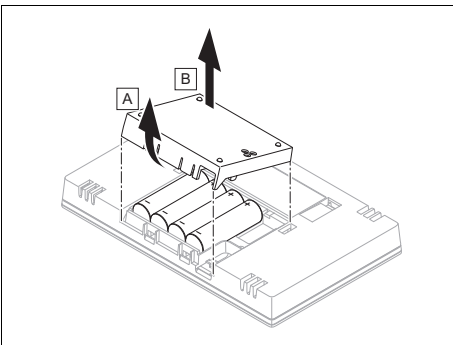

2. Open the battery compartment.
3. Remove the batteries.

4. Insert new batteries in the battery compartment, making sure that the poles are the right way round.
  - Only use LR06 batteries
  - Do not use rechargeable batteries
  - Do not combine the batteries with other battery types
  - Do not combine new and used batteries
5. Do not short-circuit the connection contacts.
6. Close the battery compartment.

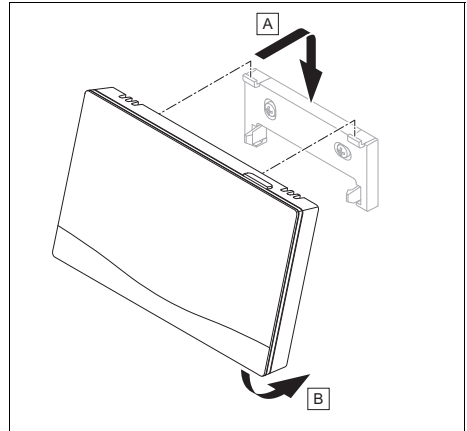

7. Fit the product onto the unit mounting bracket.
  - The product clicks into place.

## 5 Fault and maintenance messages

### 5.1 Fault messages

 with the text of the fault message appears in the display.

You can find fault messages under: **MENU** → **SETTINGS** → **Installer level** → **Fault history**

Troubleshooting (→ **sensoCOMFORT** operating and installation instructions, appendix)

## 5.2 Maintenance messages



With the text of the maintenance message appears in the display.

Maintenance message for the end user (→ Appendix)

Maintenance message for the competent person (→ **sensoCOMFORT** operating and installation instructions, appendix)

## 6 Information about the product

### 6.1 Observing and storing other applicable documents

- ▶ Observe all of the instructions that are intended for you and are enclosed with the components of the installation.
- ▶ As the end user, keep these instructions and all other applicable documents safe for future use.

### 6.2 Validity of the instructions

These instructions apply to products with the following article numbers:

- 0020260940

### 6.3 Data plate

The data plate is located on the rear of the product.

Data plate	Meaning
Serial number	for identification; 7th to 16th digits = product article number
VR 92f	Product designation
V	Rated voltage
mA	Rated current
	Read the instructions

## 6.4 Serial number

You can call up the serial numbers under **MENU** → **INFORMATION** → **Serial number**. The 10-digit article number is located in the second line.

## 6.5 CE marking



The CE marking shows that the products comply with the basic requirements of the applicable directives as stated on the declaration of conformity.

The manufacturer hereby declares that the type of radio equipment that is described in these instructions complies with Directive 2014/53/EU. The complete text for the EU Declaration of Conformity is available at: <http://www.vaillant-group.com/doc/doc-radio-equipment-directive/>.

## 6.6 Guarantee and customer service

### 6.6.1 Guarantee

You can find information about the manufacturer's guarantee in the Country specifics.

### 6.6.2 Customer service

The contact details for our customer service are provided on the back page or on our website.

## 6.7 Recycling and disposal

### Packaging

- ▶ Dispose of the packaging correctly.

This product is an electrical or electronic unit within the context of EU Directive 2012/19/EU. The unit was developed and manufactured using high-quality materials and components. These can be recycled and reused.

Find out about the regulations that apply in your country regarding the separate collection of waste electrical or electronic equip-

ment. Correctly disposing of old units protects the environment and people against potential negative effects.

- ▶ Dispose of the packaging correctly.
- ▶ Observe all relevant regulations.

### Disposing of the product



■ If the product is labelled with this symbol:

- ▶ In this case, do not dispose of the product with the household waste.
- ▶ Instead, hand in the product to a collection centre for waste electrical or electronic equipment.

### Disposing of batteries



■ If the product contains batteries that are labelled with this symbol:

- ▶ In this case, dispose of the batteries at a collection point for batteries.
  - ◁ **Prerequisite:** The batteries can be removed from the product without causing any destruction. Otherwise, the batteries are disposed of together with the product.
- ▶ In accordance with the legal regulations, the end user is obligated to return used batteries.

### Deleting personal data

Personal data may be misused by unauthorised third parties.

If the product contains personal data:

- ▶ Ensure that there is no personal data on or in the product (e.g. online login details or similar) before you dispose of the product.

## 6.8 Technical data







<b>Battery type</b>	LR06
<b>Rated surge voltage</b>	330 V
<b>Frequency band</b>	868.0 to 868.6 MHz
<b>Max. transmission power</b>	< 25 mW
<b>Range outdoors</b>	≤ 100 m
<b>Range indoors</b>	≤ 25 m
<b>Pollution degree</b>	2
<b>IP rating</b>	IP 20
<b>Protection class</b>	III
<b>Temperature for the ball pressure test</b>	75 °C
<b>Maximum permitted environmental temperature</b>	0 to 45 °C
<b>Current room air hum.</b>	35 to 95 %
<b>Mode of operation</b>	Type 1
<b>Height</b>	109 mm
<b>Width</b>	175 mm
<b>Depth</b>	26 mm



## Appendix

### A Troubleshooting, maintenance message

#### A.1 Troubleshooting

Symptom	Possible cause	Measure
Display remains dark	The batteries are flat	<ol style="list-style-type: none"> <li>1. Change all the batteries. (→ Section 4.1)</li> <li>2. If the fault persists, inform the competent person.</li> </ol>
No changes in the display can be made via the control elements	The batteries of the remote control have not been inserted correctly	<ul style="list-style-type: none"> <li>▶ Insert the batteries in the battery compartment, making sure that the poles are the right way round.</li> </ul>
Display: You do not understand the set language	Incorrect language set	<ol style="list-style-type: none"> <li>1. Press  twice.</li> <li>2. Select the last menu item ( <b>SETTINGS</b>) and confirm by pressing .</li> <li>3. Under  <b>SETTINGS</b>, select the second menu item and confirm by pressing .</li> <li>4. Select the language that you understand and confirm by pressing .</li> </ol>

#### A.2 Maintenance messages

#	Code/meaning	Description	Maintenance work	Interval	
1	<b>Water deficiency: Follow the instructions in the heat gen.</b>	The water pressure is too low in the heating installation.	Refer to the operating instructions for the relevant heat generator for information on filling with water	See the operating instructions for the heat generator	

## B -- Troubleshooting, maintenance message

#### B.1 Troubleshooting

Symptom	Possible cause	Measure
It is not possible to switch to the installer level	You do not know the code for the installer level	<ul style="list-style-type: none"> <li>▶ Reset the remote control to the factory setting. All set values will be lost.</li> </ul>

## B.2 Troubleshooting

Code/meaning	Possible cause	Measure
<b>Remote control 1 communication interrupted</b> F.1192	Incorrect plug connection	▶ Check the plug connection.
	The cable is defective	▶ Replace the cable.



Troubleshooting for additional fault messages (→ **sensocomfort** operating and installation instructions, appendix)

## B.3 Maintenance messages

Maintenance messages (→ **sensocomfort** operating and installation instructions, appendix)

# Manual de uso e instalación

## Contenido

<b>1</b>	<b>Seguridad .....</b>	<b>20</b>	<b>5</b>	<b>Mensajes de error y de mantenimiento .....</b>	<b>31</b>
1.1	Advertencias relativas a la operación .....	20	5.1	Mensajes de error.....	31
1.2	Utilización adecuada.....	20	5.2	Mensajes de mantenimiento.....	31
1.3	Indicaciones generales de seguridad .....	21	<b>6</b>	<b>Información sobre el producto .....</b>	<b>31</b>
1.4	 -- Seguridad/normativa.....	22	6.1	Consulta y conservación de la documentación adicional .....	31
<b>2</b>	<b>Descripción del aparato .....</b>	<b>23</b>	6.2	Validez de las instrucciones .....	31
2.1	¿Qué nomenclatura se utiliza? ....	23	6.3	Placa de características.....	31
2.2	¿Qué significan las siguientes temperaturas?.....	23	6.4	Número de serie .....	31
2.3	¿Qué es una zona? .....	23	6.5	Homologación CE.....	32
2.4	¿Qué significa período?.....	23	6.6	Garantía y servicio de atención al cliente.....	32
2.5	Prevención de funcionamientos erróneos.....	24	6.7	Reciclaje y eliminación .....	32
2.6	Pantalla, paneles de mando y símbolos .....	24	6.8	Datos técnicos .....	33
2.7	Funciones de uso y visualización .....	25	<b>Anexo .....</b>	<b>34</b>	
<b>3</b>	 -- <b>Puesta en marcha y montaje .....</b>	<b>28</b>	<b>A</b>	<b>Solución de problemas, mensaje de mantenimiento.....</b>	<b>34</b>
3.1	Comprobación del material suministrado .....	28	A.1	Solución de averías .....	34
3.2	Requisitos para la puesta en marcha.....	28	A.2	Mensajes de mantenimiento.....	34
3.3	Inserción de las pilas en el producto.....	28	<b>B</b>	 -- <b>Solución de averías, solución de problemas, mensaje de mantenimiento.....</b>	<b>34</b>
3.4	Instalación y montaje del producto.....	29	B.1	Solución de averías .....	34
3.5	Realización de ajustes en el regulador del sistema .....	29	B.2	Eliminación del fallo .....	35
3.6	Modificación posterior de ajustes .....	30	B.3	Mensajes de mantenimiento.....	35
<b>4</b>	<b>Mantenimiento .....</b>	<b>30</b>			
4.1	Cambio de las pilas .....	30			

# 1 Seguridad

## 1.1 Advertencias relativas a la operación

### Clasificación de las advertencias relativas a la manipulación

Las advertencias relativas a la manipulación se clasifican con signos de advertencia e indicaciones de aviso de acuerdo con la gravedad de los posibles peligros:

#### Signos de advertencia e indicaciones de aviso



##### **Peligro**

Peligro de muerte inminente o peligro de lesiones graves



##### **Peligro**

Peligro de muerte por electrocución



##### **Advertencia**

peligro de lesiones leves



##### **Atención**

riesgo de daños materiales o daños al medio ambiente

## 1.2 Utilización adecuada

Su uso incorrecto o utilización inadecuada puede provocar daños en el producto u otros bienes materiales.

El producto permite el control remoto de una zona a través de una conexión eBUS.

Para el funcionamiento, se necesitan los siguientes componentes:

#### – VRC 720f

Módulo de función **FM5**

La utilización adecuada implica:

- Tenga en cuenta las instrucciones de funcionamiento, instalación y mantenimiento del producto y de todos los demás componentes de la instalación
- Realizar la instalación y el montaje conforme a la homologación del producto y del sistema
- Cumplir todas las condiciones de revisión y mantenimiento recogidas en las instrucciones.

La utilización adecuada implica, además, realizar la instalación conforme al código IP.

Este producto puede ser utilizado por niños a partir de 8 años, así como por personas con capacidades físicas, sensoriales o mentales disminuidas o con falta de experiencia y conocimientos, si son vigilados o han sido instruidos respecto al uso seguro del aparato y comprenden los peligros derivados del mismo. No deje que los niños jueguen con el producto. No permita que los niños efectúen

túen la limpieza y el mantenimiento sin vigilancia.

Una utilización que no se corresponda con o que vaya más allá de lo descrito en las presentes instrucciones se considera inadecuada. También se considera inadecuada cualquier utilización directamente comercial o industrial.

### **¡Atención!**

Se prohíbe todo uso abusivo del producto.

## **1.3 Indicaciones generales de seguridad**

### **1.3.1 Cualificación**

Los trabajos y funciones que solo pueden ser realizados o ajustados por un profesional autorizado están marcados con el símbolo .

Las siguientes tareas solo deben ser llevadas a cabo por profesionales autorizados que estén debidamente cualificados:

- Montaje
- Desmontaje
- Instalación
- Puesta en marcha
- Puesta fuera de servicio
- ▶ Proceda según el estado actual de la técnica.

### **1.3.2 Pilas**

- ▶ Tenga en cuenta el tipo de pila descrito en las presentes instrucciones, véase el capítulo "Material suministrado".
- ▶ Retire las pilas y coloque las pilas tal como se indica en las presentes instrucciones, véase el capítulo "Cambio de pilas".
- ▶ No recargue las pilas no recargables.
- ▶ Retire las pilas recargables del producto antes de recargarlas.
- ▶ No combine diferentes tipos de pilas.
- ▶ No combine pilas nuevas y usadas.
- ▶ Coloque las pilas respetando la polaridad.
- ▶ Retire las pilas gastadas del producto y elimínelas correctamente.
- ▶ Quite las pilas si no va a utilizar el producto durante un largo período de tiempo y desguácelo.
- ▶ No cortocircuite los contactos de conexión del comportamiento para pilas del producto.

### **1.3.3 Peligro por un uso incorrecto**

El uso incorrecto puede poner en peligro tanto a usted como

a otras personas y ocasionar daños materiales.

- ▶ Lea atentamente las presentes instrucciones y toda la documentación adicional, especialmente el capítulo "Seguridad" y las notas de advertencia.
- ▶ Como usuario, realice solo aquellas operaciones a las que se refieren las presentes instrucciones y que no están marcadas con el símbolo .

## **1.4 -- Seguridad/normativa**

### **1.4.1 Riesgo de daños materiales causados por heladas**

- ▶ No instale el producto en estancias con riesgo de heladas.

### **1.4.2 Disposiciones (directivas, leyes, normas)**

- ▶ Observe las disposiciones, normas, directivas, ordenanzas y leyes nacionales.

## 2 Descripción del aparato

### 2.1 ¿Qué nomenclatura se utiliza?

- Mando a distancia: en lugar de VR 92f
- Regulador del sistema: en lugar de VRC 720f
- FM5 o módulo de función FM5: en lugar de VR 71

### 2.2 ¿Qué significan las siguientes temperaturas?

La **temperatura deseada** es la temperatura a la que se deben calentar o enfriar las estancias.

La **temperatura de reducción** es la temperatura mínima que debe alcanzarse en las estancias fuera de los períodos.

### 2.3 ¿Qué es una zona?

Un edificio puede estar dividido en varias áreas que se denominan zonas. Cada zona puede tener un requisito distinto a la instalación de calefacción.

Ejemplos para la división en zonas:

- En una casa hay una calefacción por suelo radiante (zona 1) y un sistema de radiador plano (zona 2).
- En una casa hay varias unidades habitables independientes. Cada unidad habitable recibe una zona propia.

### 2.4 ¿Qué significa período?

Ejemplo, modo calefacción en el modo: temporizado

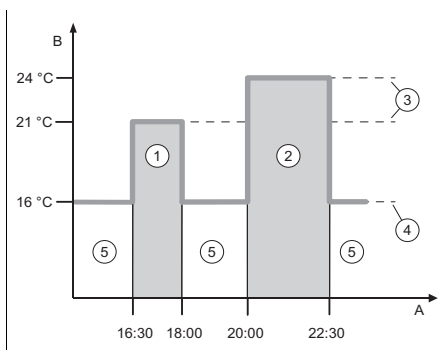

A	Hora	3	Temperatura deseada
B	Temperatura	4	Temperatura de reducción
1	Período 1	5	fuera de los períodos
2	Período 2		

Puede dividir un día en varios períodos (1) y (2). Cada período puede abarcar un período individual. Los períodos no deben solaparse. Puede asignar una temperatura deseada distinta (3) a cada período.

Ejemplo:

16:30 hasta 18:00 h; 21 °C

20:00 hasta 22:30 h; 24 °C

Las estancias se calientan a la temperatura deseada dentro del período. Fuera de los períodos (5), las estancias se calientan a la temperatura de reducción baja ajustada (4).

Ejemplo, modo refrigeración en el modo: temporizado

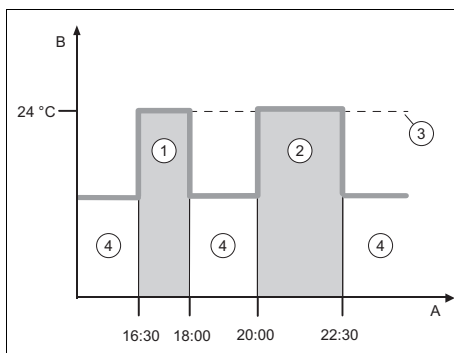

A Hora B Temperatura

- |   |           |   |                       |
|---|-----------|---|-----------------------|
| 1 | Período 1 | 3 | Temperatura deseada   |
| 2 | Período 2 | 4 | fuera de los períodos |

Puede dividir un día en varios períodos (1) y (2). Cada período puede abarcar un período individual. Los períodos no deben solaparse. Puede establecer una temperatura deseada (3) que se asigna a todos los períodos.

Ejemplo:

16:30 hasta 18:00 h; 24 °C

20:00 hasta 22:30 h; 24 °C

Las estancias se enfrían a la temperatura deseada dentro del período. Durante las horas fuera del período (4), las estancias no se enfrían.

## 2.5 Prevención de funcionamientos erróneos

- ▶ No cubra el mando a distancia con muebles, cortinas u otros objetos.
- ▶ Asegúrese de que todas las válvulas de termostato del serpentín de todos los radiadores de la habitación en la que se encuentra el mando a distancia estén totalmente abiertas.

## 2.6 Pantalla, paneles de mando y símbolos

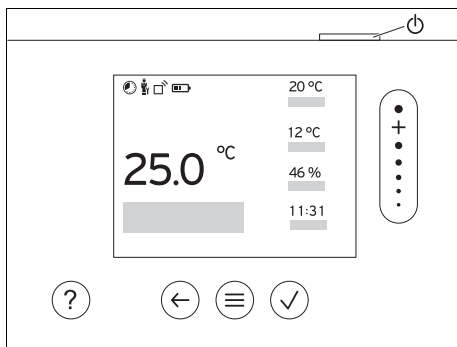

### 2.6.1 Paneles de mandos

- Activación del menú
- Volver a la pantalla básica

- Confirmar selección/cambio
- Guardar los valores de ajuste

- Un nivel atrás
- Cancelar la entrada

- Navegar por la estructura del menú
- Disminuir o aumentar el valor de ajuste
- Navegar a números/letras individuales

- Abrir Ayuda
- Abrir Asistente de programa de tiempos

- Encendido de la pantalla
- Apagado de la pantalla

El panel de mandos se encuentra en la parte superior del regulador.

Los paneles de mandos activos se iluminan en verde.

Pulsar 1 vez : accederá a la pantalla básica.

Pulsar 2 veces : accederá al menú.

### 2.6.2 Símbolos

- Estado de carga de las pilas
- Intensidad de señal
- Calefacción temporizada activa
- Bloqueo de teclas activo
- Mantenimiento pendiente
- Error en la instalación de calefacción
- Contactar con el profesional autorizado



## 2.7 Funciones de uso y visualización

Para acceder al menú, pulse 2 veces .

### 2.7.1 Punto del menú REGULACIÓN

#### MENÚ

<b>REGULACIÓN</b>		
<b>Zona</b>		
<b>Calentar</b>		
<b>Modo:</b>		
<b>Manual</b>		Mantenimiento ininterrumpido de la temperatura deseada
<b>Temperatura deseada: °C</b>		¿Qué significan las diferentes temperaturas? (→ Capítulo 2.2)
<b>Prog. horaria</b>		¿Qué significa período? (→ Capítulo 2.4)
<b>Planificador semanal</b>		Se pueden ajustar hasta 12 períodos y temperaturas deseados por día. <b>Temperatura deseada: °C</b> se aplica dentro de los períodos. El profesional autorizado ajusta el comportamiento de la instalación de calefacción fuera de los períodos en la función <b>Modo noche</b> . En <b>Modo noche</b> : significa: <ul style="list-style-type: none"> <li>– <b>Eco</b>: la calefacción está desconectada fuera de los períodos. La protección contra heladas está activada.</li> <li>– <b>Normal</b>: la temperatura de reducción se aplica fuera de los períodos.</li> </ul>
<b>Temperatura deseada: °C</b>		¿Qué significan las diferentes temperaturas? (→ Capítulo 2.2)
<b>Temperatura de ausencia: °C</b>		¿Qué significan las diferentes temperaturas? (→ Capítulo 2.2)
<b>Desc.</b>		La calefacción está desconectada, el agua caliente sanitaria continúa estando disponible, la protección contra heladas está activada
<b>Refrig.</b>		
<b>Modo:</b>		
<b>Manual</b>		Mantenimiento ininterrumpido de la temperatura deseada
<b>Temperatura deseada: °C</b>		¿Qué significan las diferentes temperaturas? (→ Capítulo 2.2)
<b>Prog. horaria</b>		¿Qué significa período? (→ Capítulo 2.4)
<b>Planificador semanal</b>		Se pueden ajustar hasta 12 períodos por día. <b>Temperatura deseada: °C</b> se aplica dentro de los períodos. Fuera de los períodos, el enfriamiento está desconectado.

		<b>Temperatura deseada: °C</b>	¿Qué significan las diferentes temperaturas? (→ Capítulo 2.2)
		<b>Off</b>	El enfriamiento está desconectado, el agua caliente sanitaria continúa estando disponible.
		<b>Nombre de la zona</b>	Cambiar el nombre ajustado de fábrica <b>Zona 1</b>
		<b>Ausencia</b>	El modo calefacción funciona durante este tiempo con la temperatura de reducción establecida. Ajuste de fábrica: <b>Temperatura de ausencia: °C 15 °C</b>
		<b>Zona</b>	Se aplica para la zona seleccionada en el período establecido.
		<b>Ventilación intensiva</b>	El modo calefacción se ha interrumpido durante 30 minutos.
		<b>Asistente del programa de tiempos</b>	Programar la temperatura deseada de lunes a viernes y de sábado a domingo. La programación se aplica a las funciones temporizadas <b>Calentar y Refrig.</b> . El asistente del programa de tiempos sobrescribe los planificadores semanales de las funciones <b>Calentar y Refrig.</b>

## 2.7.2 Punto del menú INFORMACIÓN

### MENÚ

<b>INFORMACIÓN</b>			
	<b>Temperaturas actuales</b>		
	<b>Zona</b>		Temperatura ambiente actual en la zona
	<b>Humedad atmosf. actual</b>		Humedad atmosférica actual medida con el sensor de humedad incorporado
	<b>Elementos de mando</b>		Explicación de los paneles de mandos
	<b>Presentación del menú</b>		Explicación de la estructura del menú
	<b>Contacto profesional autorizado</b>		El profesional autorizado puede guardar su número de teléfono.
	<b>Número teléfono</b>		
	<b>Empresa</b>		
	<b>Número de serie</b>		Identificación del producto. Las cifras 7 a 16 constituyen la referencia del artículo

## 2.7.3 Punto del menú AJUSTES

### MENÚ

<b>AJUSTES</b>			
	 <b>Nivel profesional autorizado</b>		
	<b>Introducir código de acceso</b>		Acceso al nivel del especialista, ajuste de fábrica: 00 Si el código de acceso se desconoce, restablecer el mando a distancia al ajuste de fábrica.

<b>Historial de errores</b>	Los errores se listan según el tiempo
<b>Dirección mando dist.:</b>	Cada mando a distancia recibe una dirección clara, comenzando por la dirección 1. Para cada mando a distancia adicional, aumentar la dirección continuamente.
<b>Intensidad del regulador del sistema</b>	Intensidad de la señal entre el receptor y el producto <ul style="list-style-type: none"> <li>– 4: la conexión por radio se encuentra dentro de un margen aceptable. Si la intensidad de recepción es &lt; 4, la conexión por radio es inestable.</li> <li>– 10: la conexión por radio es muy estable.</li> </ul>
<b>Versión de software</b>	
<b>Cambiar código</b>	Establecer un código de acceso individual para el nivel del especialista
<b>Idioma, pantalla</b>	
<b>Idioma:</b>	Establecer el idioma que se mostrará en la pantalla.
<b>Luminosidad de la pantalla:</b>	Brillo en uso activo.
<b>Corrección</b>	
<b>Temp. ambiente: K</b>	Compensación de la diferencia de temperatura entre el valor medido en el regulador del sistema y el valor de un termómetro de referencia en la estancia.
<b>Ajustes de fábrica</b>	El mando a distancia restablece todos los ajustes al ajuste de fábrica y abre el asistente de instalación. Solo el profesional autorizado debe manejar el asistente de instalación.

### 3 -- Puesta en marcha y montaje

#### 3.1 Comprobación del material suministrado

Cantidad	Contenido
1	Mando a distancia inalámbrico
1	Material de fijación (2 tornillos y 2 tacos)
4	Pilas, tipo LR06
1	Documentación

- ▶ Compruebe si el material suministrado está completo e intacto.

#### 3.2 Requisitos para la puesta en marcha

Para la puesta en marcha del producto se deben cumplir los siguientes requisitos:

- La instalación de todos los componentes, del regulador del sistema y del receptor han concluido.
- Está conectado el suministro eléctrico para el conjunto de la instalación de calefacción.
- Los componentes del sistema están conectados.
- Los distintos asistentes de instalación de los componentes del sistema han concluido correctamente.

#### 3.3 Inserción de las pilas en el producto

1. Colóquese con el producto junto al receptor.

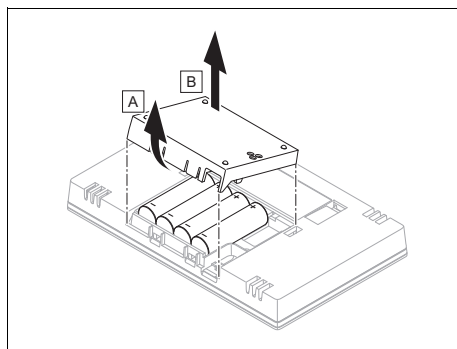

2. Abra el compartimento de las pilas.



#### **Peligro**

**¡Peligro de muerte por el uso de pilas/baterías inadecuadas!**

Si se sustituyen las pilas/baterías por el modelo erróneo, existe peligro de explosión.

- ▶ Cuando cambie la pila/batería, asegúrese de utilizar el tipo de pila/batería correcto.
- ▶ Deshágase de las pilas/baterías usadas según se indica en estas instrucciones.

3. Inserte las pilas atendiendo a las indicaciones de polaridad del compartimento para pilas.
  - ◀ Se inicia el asistente de instalación.
4. Cierre el compartimento de las pilas.

### 3.4 Instalación y montaje del producto

El asistente de instalación arranca automáticamente tan pronto como el producto recibe tensión eléctrica.

El asistente de instalación le guía por las funciones necesarias. Seleccione para cada función el valor de ajuste que se corresponda con la instalación de calefacción instalada.

- ▶ Cuando se muestre **Aprendizaje** en la pantalla, pulse la tecla en el receptor.
  - ◁ El LED parpadea de color verde en el receptor.
- ▶ Para comprobar la intensidad de la señal en el lugar de instalación seleccionado, proceda como se indica a continuación:
- ▶ Diríjase con el mando a distancia hasta el lugar de instalación elegido para el producto.
- ▶ Cierre todas las puertas hasta el lugar de instalación.
- ▶ Si la pantalla está apagada, pulse  en la parte superior del producto para volver a activar la pantalla.
- ▶ Compruebe en el lugar de instalación elegido la intensidad de la señal en la pantalla del producto.

**Condición:** La pantalla muestra **Com. p. radio interrumpida**

- Asegúrese de que el receptor recibe corriente.

**Condición:** Intensidad del regulador del sistema < 4

- Escoja otro lugar de instalación con una intensidad de señal  $\geq 4$ .

**Condición:** Intensidad del regulador del sistema  $\geq 4$

- El lugar de instalación es apropiado para instalar el producto.

- ▶ Asegúrese de que el lugar de instalación no esté expuesto a corrientes de aire, radiación solar directa u otras fuentes de calor (por ejemplo, radiadores, TV) y de que el producto no esté cubierto por muebles, cortinas u otros objetos.

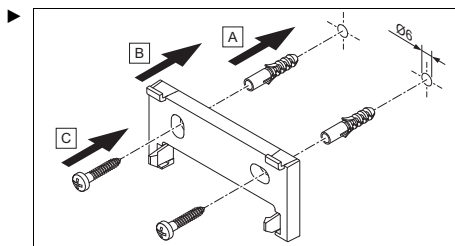

Monte el dispositivo de sujeción del aparato a una altura de aprox. 1,30 m.

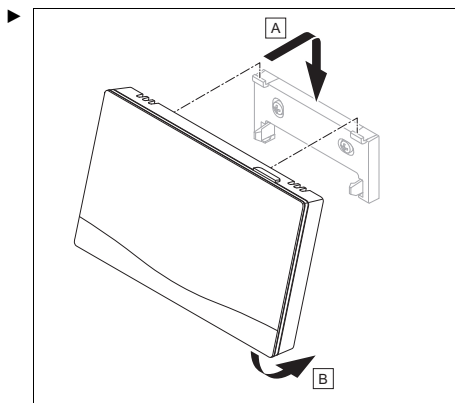

Inserte el producto en el dispositivo de sujeción del aparato.

◁ El producto encaja.

Después de ejecutar el asistente de instalación, aparece en la pantalla: **Ha finalizado el asistente de instalación.**

### 3.5 Realización de ajustes en el regulador del sistema

1. En la función **Control temp. amb.**, seleccione el valor **Activo** o **Ampliado**, cuando desee utilizar adicionalmente la sonda de temperatura de ambiente del mando a distancia.
2. Determine en qué zona se ha instalado el mando a distancia.
3. Desplácese por la pantalla hasta la zona en la que está instalado el mando a distancia.
4. Incluya en esta zona, en la función **Asignación de zona**, la dirección del mando a distancia que debe activarse.

### 3.6 Modificación posterior de ajustes

En los niveles de uso de usuario o especialista podrá modificar posteriormente todos los ajustes que haya efectuado a través de los asistentes de instalación.

## 4 Mantenimiento

### 4.1 Cambio de las pilas



#### **Peligro**

**¡Peligro de muerte por el uso de pilas/baterías inadecuadas!**

Si se sustituyen las pilas/baterías por el modelo erróneo, existe peligro de explosión.

- ▶ Cuando cambie la pila/batería, asegúrese de utilizar el tipo de pila/batería correcto.
- ▶ Deshágase de las pilas/baterías usadas según se indica en estas instrucciones.



#### **Advertencia**

**¡Peligro de causticación por el derrame de las pilas!**

De las pilas agotadas puede derramarse líquido corrosivo.

- ▶ Retire las pilas agotadas del producto lo más pronto posible.
- ▶ Retire las pilas aún cargadas del producto si no va a utilizar el producto durante mucho tiempo.
- ▶ Evite el contacto de la piel o los ojos con el líquido de las pilas derramado.

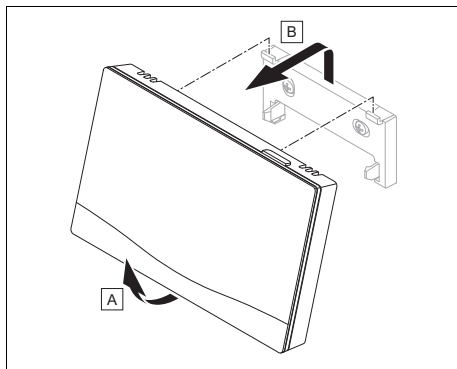

1. Tome el producto del dispositivo de sujeción del aparato.

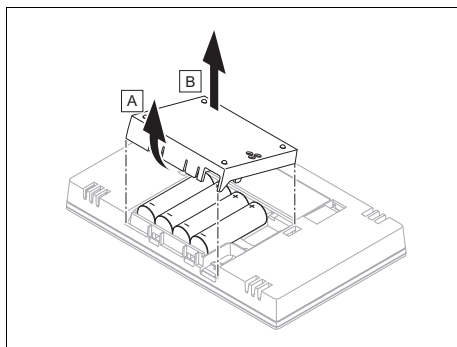

2. Abra el compartimento de las pilas.
3. Retire las pilas.
4. Inserte las pilas nuevas atendiendo a las indicaciones de polaridad del compartimento para pilas.
  - utilizar exclusivamente pilas del tipo LR06
  - no emplear pilas recargables
  - no combinar varios tipos de pilas
  - no combinar pilas nuevas y usadas
5. No cortocircuite los contactos de conexión.
6. Cierre el compartimento de las pilas.

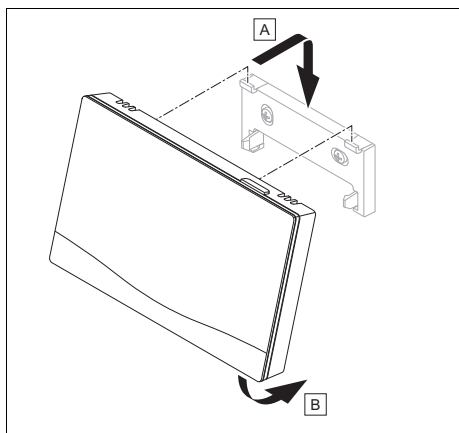

7. Inserte el producto en el dispositivo de sujeción del aparato.
- El producto encaja.

## 5 Mensajes de error y de mantenimiento

### 5.1 Mensajes de error

En la pantalla aparece  con el texto del mensaje de error.

Puede encontrar los mensajes de error en:  
**MENÚ** → **AJUSTES** → **Nivel profesional autorizado** → **Historial de errores**

Solución de problemas (→ Instrucciones de funcionamiento y de instalación **sensoCOMFORT**, anexo)

### 5.2 Mensajes de mantenimiento

En la pantalla aparece  con el texto del mensaje de mantenimiento.

Mensaje de mantenimiento para el usuario (→ anexo)

Mensaje de mantenimiento para el profesional autorizado (→ Instrucciones de funcionamiento y de instalación **sensoCOMFORT**, anexo)

## 6 Información sobre el producto

### 6.1 Consulta y conservación de la documentación adicional

- ▶ Observe todas las instrucciones dirigidas a usted que acompañan a los componentes de la instalación.
- ▶ Como usuario, conserve estas instrucciones y toda la documentación adicional para su uso posterior.

### 6.2 Validez de las instrucciones

Estas instrucciones son válidas únicamente para los productos con las referencias de artículo:

– 0020260940

### 6.3 Placa de características

La placa de características se encuentra en la parte posterior del producto.

Placa de características	Significado
Número de serie	Para identificación, pos. 7. <sup>a</sup> a 16. <sup>a</sup> = referencia del producto
VR 92f	Denominación del producto
V	Tensión asignada
mA	Corriente asignada
	Leer las instrucciones

### 6.4 Número de serie

Puede consultar el número de serie en **MENÚ** → **INFORMACIÓN** → **Número de serie**. La referencia del artículo de 10 dígitos se encuentra en la segunda línea.

## 6.5 Homologación CE



Con el distintivo CE se certifica que los productos cumplen los requisitos básicos de las directivas aplicables conforme figura en la declaración de conformidad.

Por la presente, el fabricante declara que el tipo de instalación radioeléctrica descrita en las presentes instrucciones cumple con la directiva 2014/53/CE. El texto íntegro de la declaración de conformidad de la UE está disponible bajo el siguiente link: <http://www.vaillant-group.com/doc/doc-radio-equipment-directive/>.

## 6.6 Garantía y servicio de atención al cliente

### 6.6.1 Garantía

En Country specifics encontrará información sobre la garantía del fabricante.

### 6.6.2 Servicio de Asistencia Técnica

Los datos de contacto de nuestro Servicio de Asistencia Técnica se encuentran al dorso o en nuestro sitio web.

## 6.7 Reciclaje y eliminación

### Embalaje

- ▶ Elimine el embalaje de forma adecuada.

Este producto es un aparato eléctrico o electrónico en el sentido de la directiva UE 2012/19/EU. El aparato ha sido diseñado y fabricado con materiales y componentes de alta calidad. Es reciclable y reutilizable. Infórmese de la normativa vigente en su país para la recogida selectiva de residuos de aparatos eléctricos y electrónicos. La correcta eliminación de los aparatos antiguos protege el medioambiente y a las personas de posibles consecuencias negativas.

- ▶ Elimine el embalaje de forma adecuada.
- ▶ Se deben tener en cuenta todas las especificaciones relevantes.

### Eliminación del producto



■ Si el producto está identificado con este símbolo:

- ▶ En ese caso, no deseche el producto junto con los residuos domésticos.
- ▶ En lugar de ello, hágalo llegar a un punto de recogida de residuos de aparatos eléctricos o electrónicos usados.

### Desechar las pilas/baterías



■ Si el producto contiene pilas/baterías identificadas con este símbolo:

- ▶ En tal caso, deberá desechar las pilas/baterías en un punto de recogida de pilas/baterías.
  - ◁ **Requisito:** las pilas/baterías pueden extraerse del producto de forma no destructiva. En caso contrario, las pilas/baterías se desechan junto con el producto.
- ▶ De acuerdo con las especificaciones legales, el usuario final está obligado a devolver las pilas/baterías usadas.

### Borrar datos de carácter personal

Los datos de carácter personal pueden utilizarse indebidamente por terceros no autorizados.

Si el producto contiene datos de carácter personal:

- ▶ Asegúrese de que no se encuentren datos de carácter personal en el producto o en su interior (por ejemplo, datos de acceso a internet o similares) antes de eliminar el producto.









## 6.8 Datos técnicos

<b>Tipo de pila</b>	LR06
<b>Tensión de corriente asignada</b>	330 V
<b>Banda de frecuencia</b>	868,0 to 868,6 MHz
<b>Potencia de transmisión máxima</b>	< 25 mW
<b>Alcance en campo abierto</b>	≤ 100 m
<b>Alcance dentro de un edificio</b>	≤ 25 m
<b>Nivel de suciedad</b>	2
<b>Tipo de protección</b>	IP 20
<b>Clase de protección</b>	III
<b>Temperatura para la prueba de presión de bola</b>	75 °C
<b>Temperatura ambiente máxima permitida</b>	0 to 45 °C
<b>humedad atmosférica actual</b>	35 to 95 %
<b>Modo de funcionamiento</b>	Tipo 1
<b>Altura</b>	109 mm
<b>Longitud</b>	175 mm
<b>Profundidad</b>	26 mm

## Anexo

### A Solución de problemas, mensaje de mantenimiento

#### A.1 Solución de averías

Avería	posible causa	Medida
La pantalla está oscura	Las pilas están vacías	<ol style="list-style-type: none"><li>1. Cambie todas las pilas. (→ Capítulo 4.1)</li><li>2. Si el fallo persiste, informe al profesional autorizado.</li></ol>
No es posible efectuar cambios en la pantalla mediante los paneles de mandos	Las pilas del mando a distancia están mal colocadas	► Inserte las pilas atendiendo a las indicaciones de polaridad del compartimento para pilas.
Pantalla: No comprende el idioma ajustado	Idioma incorrecto ajustado	<ol style="list-style-type: none"><li>1. Pulse 2 veces .</li><li>2. Seleccione el último punto del menú ( <b>AJUSTES</b>) y confirme con .</li><li>3. En  <b>AJUSTES</b>, seleccione el segundo punto del menú y confirme con .</li><li>4. Seleccione el idioma que desee y confirme con .</li></ol>

#### A.2 Mensajes de mantenimiento

#	Código/ Significado	Descripción	Trabajo de mantenimiento	Intervalo	
1	<b>Falta de agua: siga las indicaciones del gen. de calor.</b>	La presión del agua en la instalación de calefacción es demasiado baja.	Consulte el llenado de agua en las instrucciones de funcionamiento del generador de calor correspondiente	Véanse las Instrucciones de funcionamiento del generador de calor	

## B -- Solución de averías, solución de problemas, mensaje de mantenimiento

#### B.1 Solución de averías

Avería	posible causa	Medida
No se puede pasar al nivel de especialista	Código para el nivel de profesional autorizado desconocido	► Restablezca los ajustes de fábrica del mando a distancia. Todos los valores ajustados se pierden.

## B.2 Eliminación del fallo

Código/Significado	posible causa	Medida
<b>Comunicación mando dist. 1 interrumpida</b> F.1192	Conexión rápida incorrecta	► Compruebe la conexión rápida.
	Cable defectuoso	► Sustituya el cable.

Solución de problemas para el resto de mensajes de error (→ Instrucciones de funcionamiento y de instalación **sensocomFORT**, anexo)

## B.3 Mensajes de mantenimiento

Mensajes de mantenimiento (→ Instrucciones de funcionamiento y de instalación **sensocomFORT**, anexo)

# Instruções de uso e instalação

## Conteúdo

<b>1</b>	<b>Segurança</b> .....	<b>37</b>	<b>6</b>	<b>Informação sobre o produto</b> .....	<b>49</b>
1.1	Indicações de aviso relacionadas com o manuseamento .....	37	6.1	Observar e guardar os documentos a serem respeitados .....	49
1.2	Utilização adequada .....	37	6.2	Validade do manual .....	49
1.3	Advertências gerais de segurança .....	38	6.3	Chapa de características.....	49
1.4	 -- Segurança/disposições.....	39	6.4	Número de série .....	49
<b>2</b>	<b>Descrição do produto</b> .....	<b>40</b>	6.5	Símbolo CE.....	50
2.1	Que nomenclatura é utilizada? ....	40	6.6	Garantia e serviço de apoio ao cliente .....	50
2.2	O que significam as seguintes temperaturas?.....	40	6.7	Reciclagem e eliminação.....	50
2.3	O que é uma zona? .....	40	6.8	Dados técnicos .....	51
2.4	O que significa intervalo? .....	40	<b>Anexo</b> .....	<b>52</b>	
2.5	Evitar anomalia .....	41	<b>A</b>	<b>Eliminação de falhas, mensagem de manutenção</b> .....	<b>52</b>
2.6	Mostrador, elementos de comando e símbolos.....	41	A.1	Eliminação de falhas.....	52
2.7	Funções de operação e de apresentação .....	43	A.2	Mensagens de manutenção .....	52
<b>3</b>	 -- <b>Colocação em funcionamento e montagem</b> .....	<b>46</b>	<b>B</b>	 -- <b>Eliminação de falhas e de erros, mensagem de manutenção</b> .....	<b>52</b>
3.1	Verificar o material fornecido .....	46	B.1	Eliminação de falhas.....	52
3.2	Pré-requisitos para a colocação em funcionamento .....	46	B.2	Resolução de erros.....	53
3.3	Inserir as pilhas no produto .....	46	B.3	Mensagens de manutenção .....	53
3.4	Instalar e montar o produto.....	46			
3.5	Efetuar as definições no regulador do sistema .....	47			
3.6	Alterar as definições posteriormente.....	47			
<b>4</b>	<b>Manutenção</b> .....	<b>48</b>			
4.1	Trocar as pilhas .....	48			
<b>5</b>	<b>Mensagens de erro e de manutenção</b> .....	<b>49</b>			
5.1	Mensagens de avaria .....	49			
5.2	Mensagens de manutenção .....	49			

# 1 Segurança

## 1.1 Indicações de aviso relacionadas com o manuseamento

### Classificação das indicações de aviso relativas ao manuseio

As indicações de aviso relativas ao manuseio estão classificadas de seguida com sinais de aviso e palavras de sinal relativamente à gravidade dos eventuais perigos:

### Sinais de aviso e palavras de sinal



#### **Perigo!**

Perigo de vida iminente ou perigo de danos pessoais graves



#### **Perigo!**

Perigo de vida devido a choque elétrico



#### **Aviso!**

Perigo de danos pessoais ligeiros



#### **Cuidado!**

Risco de danos materiais ou danos para o meio-ambiente

## 1.2 Utilização adequada

Uma utilização incorreta ou indevida pode resultar em danos no produto e noutros bens materiais.

O produto permite o comando à distância de uma zona através de uma interface do eBUS.

Para o funcionamento são necessários os seguintes componentes:

### – **VRC 720f**

Módulo funcional **FM5**

A utilização adequada abrange o seguinte:

- a observação das instruções para a instalação, manutenção e serviço do produto, bem como de todos os outros componentes da instalação
- a instalação e montagem de acordo com a licença do sistema e do aparelho
- o cumprimento de todas as condições de inspeção e manutenção contidas nos manuais.

A utilização adequada inclui também a instalação de acordo com o código IP.

Este produto pode ser utilizado por crianças a partir dos 8 anos de idade, assim como por pessoas com capacidades físicas, sensoriais ou mentais reduzi-

das ou que não possuam muita experiência ou conhecimento, desde que sejam vigiadas ou tenham sido instruídas sobre o manuseio seguro do produto e compreendam os possíveis perigos resultantes da utilização do mesmo. As crianças não podem brincar com o produto. A limpeza e a manutenção destinada ao utilizador não podem ser efetuadas por crianças sem supervisão.

Uma outra utilização que não a descrita no presente manual ou uma utilização que vá para além do que é aqui descrito é considerada incorreta. Do mesmo modo, qualquer utilização com fins diretamente comerciais e industriais é considerada incorreta.

### **Atenção!**

Está proibida qualquer utilização indevida.

## **1.3 Advertências gerais de segurança**

### **1.3.1 Qualificação**

Os trabalhos e funções que apenas o técnico especializado pode realizar ou regular estão identificados com o símbolo .

Os trabalhos seguintes só podem ser realizados por técnicos especializados que possuem

qualificação suficiente para o efeito:

- Montagem
- Desmontagem
- Instalação
- Colocação em funcionamento
- Colocação fora de serviço
- ▶ Proceda de acordo com o mais recente estado da técnica.

### **1.3.2 Pilhas**

- ▶ Observe o tipo de pilhas, conforme descrito no presente manual, ver capítulo "Material fornecido".
- ▶ Retire e coloque as pilhas, conforme descrito no presente manual, ver capítulo "Trocar as pilhas".
- ▶ Não recarregue pilhas não recarregáveis.
- ▶ Retire as pilhas recarregáveis do produto, antes de as carregar.
- ▶ Não combine pilhas de tipos diferentes.
- ▶ Não combine pilhas novas com utilizadas.
- ▶ Coloque as pilhas com a polaridade correta.
- ▶ Retire as pilhas usadas do produto e elimine-as corretamente.
- ▶ Retire as pilhas antes de guardar o produto por um período de tempo prolongado

e/ou de o enviar para a sucata.

- ▶ Não ligue os contactos de ligação no compartimento das pilhas do produto em curto-circuito.

### **1.3.3 Perigo devido a operação incorreta**

Devido à operação incorreta pode colocar-se em risco a si próprio e a terceiros, assim como provocar danos materiais.

- ▶ Leia cuidadosamente o presente manual e todos os documentos a serem respeitados, em particular o capítulo "Segurança" e as indicações de aviso.
- ▶ Como utilizador, realize apenas os trabalhos indicados no presente manual e que não estejam identificados com o símbolo .

## **1.4 --**

### **Segurança/disposições**

#### **1.4.1 Risco de danos materiais causados pelo gelo**

- ▶ Não instale o aparelho em locais onde pode haver formação de gelo.

#### **1.4.2 Disposições (diretivas, leis, normas)**

- ▶ Respeite as disposições, normas, diretivas, regulamentos e leis nacionais.

## 2 Descrição do produto

### 2.1 Que nomenclatura é utilizada?

- Comando à distância: em vez de VR 92f
- Regulador do sistema: em vez de VRC 720f
- FM5 ou módulo funcional FM5: em vez de VR 71

### 2.2 O que significam as seguintes temperaturas?

**Temperatura desejada** é a temperatura para a qual os espaços de habitação devem ser aquecidos ou arrefecidos.

**Temperatura de redução** é a temperatura que deve ser alcançada nos espaços de habitação fora do intervalo.

### 2.3 O que é uma zona?

Um edifício pode ser dividido em várias áreas, as quais são denominadas como zonas. Cada zona pode ter um pedido diferente ao sistema de aquecimento.

Exemplos para a divisão em zonas:

- Numa casa existe um aquecimento por piso radiante (zona 1) e um sistema de elementos de aquecimento (zona 2).
- Numa casa existem várias unidades de habitação independentes. Cada unidade de habitação contém uma zona própria.

### 2.4 O que significa intervalo?

Exemplo Modo de aquecimento no modo: temporizado

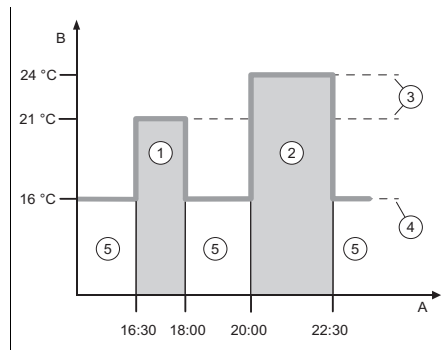

A	Hora	3	Temperatura desejada
B	Temperatura	4	Temperatura de redução
1	Intervalo 1	5	Fora do intervalo
2	Intervalo 2		

Pode dividir um dia em vários intervalos (1) e (2). Cada intervalo pode abranger um período de tempo individual. Os intervalos não podem sobrepor-se. A cada intervalo pode atribuir uma outra temperatura desejada (3).

Exemplo:

16h:30 até 18h:00; 21 °C

20h:00 até 22h:30; 24 °C

Os espaços de habitação são aquecidos para a temperatura desejada dentro do intervalo. Nos períodos fora do intervalo (5) os espaços de habitação são aquecidos para a temperatura de redução mais baixa definida (4).

Exemplo Modo de arrefecimento no modo: temporizado



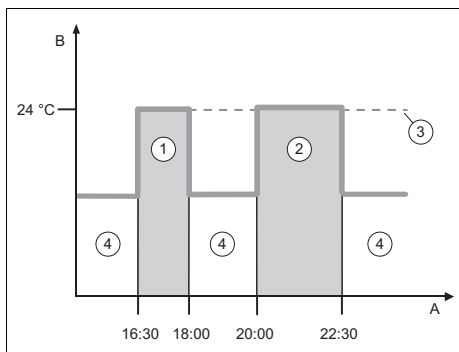

A	Hora	2	Intervalo 2
B	Temperatura	3	Temperatura desejada
1	Intervalo 1	4	Fora do intervalo

Pode dividir um dia em vários intervalos **(1)** e **(2)**. Cada intervalo pode abranger um período de tempo individual. Os intervalos não podem sobrepor-se. Pode definir uma temperatura desejada **(3)** que seja atribuída a todos os intervalos.

Exemplo:

16h:30 até 18h:00; 24 °C

20h:00 até 22h:30; 24 °C

Os espaços de habitação são arrefecidos para a temperatura desejada dentro do intervalo. Nos períodos fora do intervalo **(4)** os espaços de habitação não são arrefecidos.

## 2.5 Evitar anomalia

- ▶ Não tape o comando à distância com móveis, cortinas ou outros objetos.
- ▶ Certifique-se de que todas as válvulas termostáticas do sistema de um emissor de aquecimento estão totalmente abertas no local onde o comando à distância está montado.

## 2.6 Mostrador, elementos de comando e símbolos

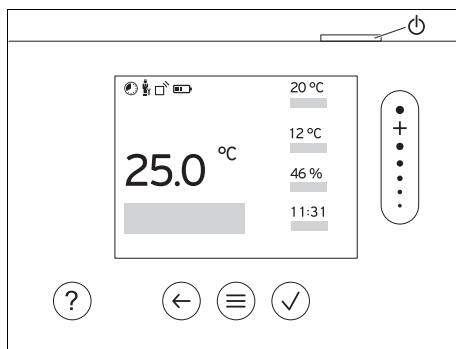

### 2.6.1 Elementos de comando

- Chamar menu
  - Voltar ao menu principal
  - Confirmar seleção/alteração
  - Guardar os valores de ajuste
  - Um nível para trás
  - Cancelar introdução
  - Navegar pela estrutura do menu
  - Reduzir ou aumentar valor de regulação
  - Navegar para números/letras individuais
  - Chamar a ajuda
  - Chamar o assistente do programa temporizado
  - Ligar o mostrador
  - Desligar o mostrador
- O elemento de comando encontra-se no lado superior do regulador.

Elementos de comando ativos acendem-se a verde.

Premir 1 vez : acede à indicação básica.

Premir 2 vezes : acede ao menu.

### 2.6.2 Símbolos

Estado de carga das baterias

Intensidade do sinal



Aquecimento temporizado ativo

---



Bloqueio de teclas ativo

---



Manutenção vencida

---



Avaria no sistema de aquecimento

---



Contactar técnico especializado

---

## 2.7 Funções de operação e de apresentação

Para chamar o menu, prima 2 x .

### 2.7.1 Opção de menu REGULAÇÃO

#### MENU

REGULAÇÃO	
<b>Zona</b>	
<b>Aquecer</b>	
<b>Modo:</b>	
<b>Manual</b>	Manutenção ininterrupta da temperatura desejada
<b>Temperatura desejada: °C</b>	O que significam as diferentes temperaturas? (→ Capítulo 2.2)
<b>Contr.tempo</b>	O que significa intervalo? (→ Capítulo 2.4)
<b>Planificador semanal</b>	É possível definir até 12 intervalos e temperaturas desejadas por dia. Dentro do intervalo aplica-se <b>Temperatura desejada: °C</b> . O técnico especializado define o comportamento do sistema de aquecimento fora do intervalo na função <b>Modo redução</b> . Em <b>Modo redução</b> : significa: <ul style="list-style-type: none"> <li>– <b>Eco</b>: O aquecimento está desligado fora do intervalo. A proteção antigelo está ativada.</li> <li>– <b>Normal</b>: A temperatura de redução é válida fora do intervalo.</li> </ul>
<b>Temperatura desejada: °C</b>	O que significam as diferentes temperaturas? (→ Capítulo 2.2)
<b>Temperatura de redução: °C</b>	O que significam as diferentes temperaturas? (→ Capítulo 2.2)
<b>Desligado</b>	Aquecimento está desligado, água quente continua disponível, proteção anticongelante está ativada
<b>Arrefecer</b>	
<b>Modo:</b>	
<b>Manual</b>	Manutenção ininterrupta da temperatura desejada
<b>Temperatura desejada: °C</b>	O que significam as diferentes temperaturas? (→ Capítulo 2.2)
<b>Contr.tempo</b>	O que significa intervalo? (→ Capítulo 2.4)
<b>Planificador semanal</b>	É possível definir até 12 intervalos por dia. Dentro do intervalo aplica-se <b>Temperatura desejada: °C</b> . Fora do intervalo o arrefecimento está desligado.
<b>Temperatura desejada: °C</b>	O que significam as diferentes temperaturas? (→ Capítulo 2.2)

	<b>Desligado</b>	Arrefecimento está desligado, água quente continua disponível.
	<b>Nome da zona</b>	Alterar os nomes definidos de fábrica <b>Zona 1</b>
	<b>Ausência</b>	O modo de aquecimento funciona durante este tempo com a temperatura de redução definida. Regulação de fábrica: <b>Temperatura de redução: °C 15 ° C</b>
	<b>Zona</b>	É válido para a zona selecionada no intervalo especificado.
	<b>Períodos de ventilação</b>	O modo de aquecimento está interrompido durante 30 minutos.
	<b>Assistente programa temporizado</b>	Programar a temperatura desejada para Segunda - Sexta e Sábado - Domingo. A programação é válida para as funções temporizadas <b>Aquecer e Arrefecer</b> . O assistente do programa temporizado substitui o planejador semanal das funções <b>Aquecer e Arrefecer</b> .

## 2.7.2 Opção de menu INFORMAÇÃO

### MENU

<b>INFORMAÇÃO</b>		
	<b>Temperaturas atuais</b>	
	<b>Zona</b>	Temperatura ambiente atual na zona
	<b>Humidade atual do ar ambiente</b>	Humidade atual do ar ambiente, medida com o sensor de humidade montado
	<b>Elementos de comando</b>	Explicação dos elementos de comando
	<b>Apresentação do menu</b>	Explicação da estrutura do menu
	<b>Contacto técnico especializado</b>	O técnico especializado pode guardar o seu número de telefone.
	<b>Número telefone</b>	
	<b>Empresa</b>	
	<b>Número de série</b>	Identificação do produto. Os dígitos do 7.º ao 16.º são o número de artigo

## 2.7.3 Opção de menu DEFINIÇÕES

### MENU

<b>DEFINIÇÕES</b>		
	 <b>Nível do técnico certificado</b>	
	<b>Introduzir código de acesso</b>	Acesso ao nível técnico especializado, regulação de fábrica: 00 Se o código de acesso for desconhecido, repor o comando à distância para a regulação de fábrica.
	<b>Histórico de erros</b>	As avarias estão listadas por ordem cronológica

<b>Endereço comando à distância:</b>	Cada comando à distância contém um endereço inequívoco, iniciando com o endereço 1. Para cada comando à distância adicional, aumentar o endereço continuamente.
<b>Intensidade recepção reg. sistema</b>	Intensidade de recepção entre a unidade de recepção via rádio e o produto <ul style="list-style-type: none"> <li>– 4: A ligação via rádio está numa faixa aceitável. Se a intensidade de recepção for &lt; 4, a ligação via rádio fica instável.</li> <li>– 10: A ligação via rádio está muito estável.</li> </ul>
<b>Versão de software</b>	
<b>Alterar código</b>	Definir um código de acesso individual para o nível técnico especializado
<b>Idioma, mostrador</b>	
<b>Idioma:</b>	Definir o idioma que deve ser exibido no mostrador.
<b>Luminosidade mostrador:</b>	Luminosidade com utilização ativa.
<b>Deslocamento</b>	
<b>Temperatura ambiente: K</b>	Compensação da diferença de temperatura entre o valor medido no regulador do sistema e o valor de um termómetro de referência no espaço de habitação.
<b>Regulações de fábrica</b>	O comando à distância repõe todas as definições para a regulação de fábrica e chama o assistente de instalação. O assistente de instalação só pode ser operado pelo técnico especializado.

### 3 -- Colocação em funcionamento e montagem

#### 3.1 Verificar o material fornecido

Quantidade	Conteúdo
1	Comando à distância via rádio
1	Material de fixação (2 parafusos e 2 buchas)
4	Baterias, tipo LR06
1	Documentação

- ▶ Verifique se o volume de fornecimento se encontra completo e intacto.

#### 3.2 Pré-requisitos para a colocação em funcionamento

Para a colocação em funcionamento do produto são necessários os seguintes pré-requisitos:

- A montagem e instalação de todos os componentes do sistema, do regulador do sistema e da unidade de recepção via rádio estão concluídas.
- A alimentação de corrente para todo o sistema de aquecimento está ligada.
- Os componentes do sistema estão ligados.
- Os assistentes de instalação individuais dos componentes do sistema foram concluídos com sucesso.

#### 3.3 Inserir as pilhas no produto

1. Coloque-se com o produto junto à unidade de recepção via rádio.

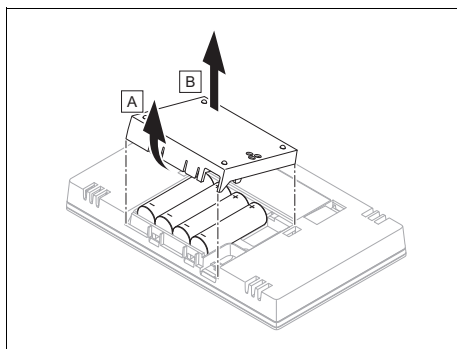

2. Abra o compartimento das pilhas.



#### Perigo!

#### Perigo de vida devido a pilhas/baterias não adequadas!

Se as pilhas/baterias forem trocadas por um tipo errado, existe o perigo de explosão.

- ▶ Tenha atenção ao tipo correto de pilha/bateria ao trocar as pilhas/baterias.
- ▶ Elimine as pilhas/baterias usadas de acordo com as instruções no presente manual.

3. Insira as pilhas de acordo com a polaridade indicada no compartimento das mesmas.
  - < O assistente de instalação é iniciado.
4. Feche o compartimento das pilhas.

#### 3.4 Instalar e montar o produto

O assistente de instalação é iniciado automaticamente, assim que o produto é alimentado com tensão.

O assistente de instalação guia-o através das funções necessárias. Em cada função selecione o valor de ajuste adequado ao sistema de aquecimento instalado.

- ▶ Se no mostrador for exibido **Programar**, prima a tecla na unidade de recepção via rádio.

◁ Na unidade de receção via rádio o LED pisca a verde.

- ▶ Para testar a intensidade de receção no local de instalação selecionado, proceda da seguinte forma:
- ▶ Vá com o comando à distância para o local de instalação selecionado do produto.
- ▶ Feche todas as portas no caminho para o local de instalação.
- ▶ Se o mostrador estiver desligado, prima  no lado superior do produto, para voltar a ativar o mostrador.

- ▶ Verifique a intensidade de receção no local de instalação selecionado no mostrador do produto.

**Condição:** O mostrador exibe **Comunicação via rádio interrompida**

- Certifique-se de que a unidade de receção via rádio é alimentada com corrente.

**Condição:** Intensidade receção reg. sistema < 4

- Selecione outro local de instalação com uma intensidade de receção  $\geq 4$ .

**Condição:** Intensidade receção reg. sistema  $\geq 4$

- O local de instalação é adequado para a montagem do produto.

- ▶ Certifique-se de que o local de instalação não está exposto a correntes de ar, radiação solar direta ou outras fontes de calor (p. ex. corpo de aquecimento, TV) e que o produto não fica tapado por móveis, cortinas ou outros objetos.

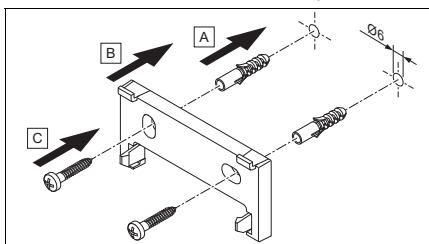

Monte o suporte do aparelho a uma altura de aprox. 1,30 m.

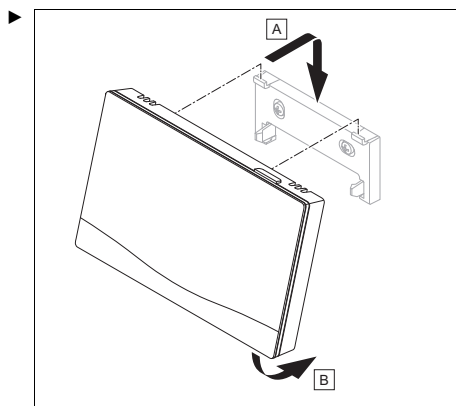

Encaixe o produto no suporte do aparelho.

◁ O produto engata.

Depois de ter executado o assistente de instalação, surge no mostrador: **Terminou os assistentes de instalação!**

### 3.5 Efetuar as definições no regulador do sistema

1. Selecione na função **Aumento temp. amb.:** o valor **Ativo** ou **Ampliado**, se pretender utilizar adicionalmente o sensor da temperatura ambiente do comando à distância.
2. Verifique em que zona o comando à distância está instalado.
3. Procure no mostrador, até chegar à zona em que o comando à distância está instalado.
4. Atribua nesta zona, na função **Atribuição de zona:** o endereço do comando à distância, que deverá ser ativado.

### 3.6 Alterar as definições posteriormente

Todas as definições que tenha efetuado através dos assistentes de instalação podem ser posteriormente alteradas através do nível do utilizador ou do nível do técnico especializado.

## 4 Manutenção

### 4.1 Trocar as pilhas



#### Perigo!

#### Perigo de vida devido a pilhas/baterias não adequadas!

Se as pilhas/baterias forem trocadas por um tipo errado, existe o perigo de explosão.

- ▶ Tenha atenção ao tipo correto de pilha/bateria ao trocar as pilhas/baterias.
- ▶ Elimine as pilhas/baterias usadas de acordo com as instruções no presente manual.



#### Aviso!

#### Perigo de queimadura química devido a vazamentos das pilhas!

Das baterias usadas pode variar ácido da bateria corrosivo.

- ▶ Retire as baterias usadas o mais rapidamente possível do produto.
- ▶ Retire também as baterias carregadas do produto antes de uma ausência prolongada.
- ▶ Evite o contacto do ácido da bateria vazado com a pele ou os olhos.

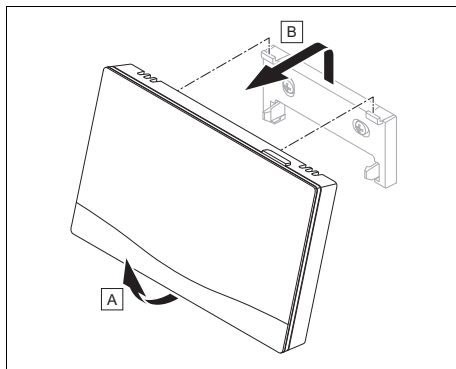

1. Desligue o produto do suporte do aparelho.

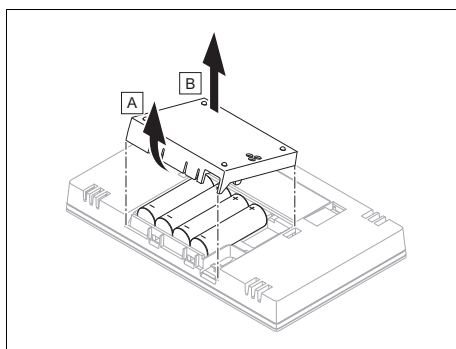

2. Abra o compartimento das baterias.
3. Retire as baterias.
4. Insira baterias novas de acordo com a polaridade indicada no compartimento das mesmas.
  - utilize exclusivamente uma bateria do tipo LR06
  - não utilize baterias recarregáveis
  - não combine baterias de tipos diferentes
  - não combine baterias novas com utilizadas
5. Não ligue os contactos de ligação em curto-circuito.
6. Feche o compartimento das baterias.



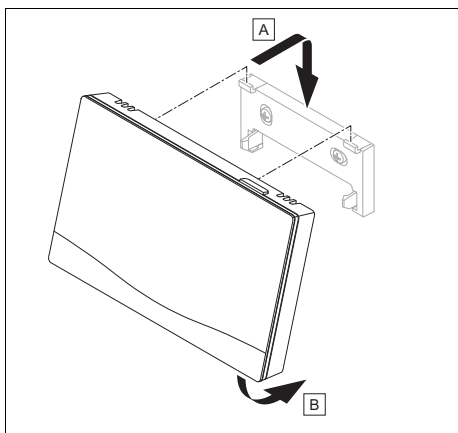

7. Encaixe o produto no suporte do aparelho.
- O produto engata.

## 5 Mensagens de erro e de manutenção

### 5.1 Mensagens de avaria

No mostrador surge  com o texto da mensagem de erro.

As mensagens de erro encontram-se em:  
**MENU → DEFINIÇÕES → Nível do técnico certificado → Histórico de erros**

Resolução de erros (→ Instruções de uso e instalação **sensoCOMFORT**, anexo)

### 5.2 Mensagens de manutenção

No mostrador surge  com o texto da mensagem de manutenção.

Mensagem de manutenção para o utilizador (→ Anexo)

Mensagem de manutenção para o técnico especializado (→ Instruções de uso e instalação **sensoCOMFORT**, anexo)

## 6 Informação sobre o produto

### 6.1 Observar e guardar os documentos a serem respeitados

- ▶ Observe todos os manuais destinados a si que são fornecidos juntamente com os componentes da instalação.
- ▶ Como utilizador, conserve este manual bem como todos os documentos a serem respeitados para utilização posterior.

### 6.2 Validade do manual

Este manual é válido exclusivamente para os produtos com o número de artigo:

– 0020260940

### 6.3 Chapa de características

A chapa de características encontra-se na parte posterior do produto.

Chapa de características	Significado
Número de série	Para identificação, 7.º ao 16.º algarismo = número de artigo do produto
VR 92f	Designação do produto
V	Tensão de medição
mA	Corrente de medição
	Ler o manual

### 6.4 Número de série

Pode chamar o número de série em **MENU → INFORMAÇÃO → Número de série**. O número de artigo de 10 dígitos encontra-se na segunda linha.

## 6.5 Símbolo CE



O símbolo CE indica que, de acordo com a declaração de conformidade, os produtos cumprem o disposto pelas diretivas em vigor.

Com a presente, o fabricante declara que o tipo de equipamento de rádio descrito no presente manual está em conformidade com a diretiva 2014/53/UE. O texto completo da declaração de conformidade UE está disponível no seguinte endereço de Internet: <http://www.vaillant-group.com/doc/doc-radio-equipment-directive/>.

## 6.6 Garantia e serviço de apoio ao cliente

### 6.6.1 Garantia

Pode encontrar informações relativas à garantia do fabricante em Country specifics.

### 6.6.2 Serviço de apoio ao cliente

Pode encontrar os dados de contacto do nosso serviço a clientes no verso ou na nossa página de Internet.

## 6.7 Reciclagem e eliminação

### Embalagem

- ▶ Elimine a embalagem corretamente.

Este produto é um aparelho elétrico ou eletrônico no âmbito da diretiva UE 2012/19/UE. O aparelho foi desenvolvido e fabricado com materiais e componentes de alta qualidade. Estes são recicláveis e reutilizáveis.

Informe-se sobre as disposições aplicáveis no seu país relativas à recolha separada de aparelhos elétricos/eletrônicos usados. Mediante a eliminação correta de aparelhos antigos, o ambiente e as pessoas são protegidos contra possíveis consequências negativas.

- ▶ Elimine a embalagem corretamente.
- ▶ Respeite todas as normas relevantes.

### Eliminar o produto



■ Se o produto estiver identificado com este símbolo:

- ▶ Neste caso, não elimine o produto com o lixo doméstico.
- ▶ Entregue antes o produto num centro de recolha para resíduos de equipamentos elétricos e eletrônicos.

### Eliminar as pilhas/baterias



■ Se o produto incluir pilhas/baterias que estejam identificadas com este símbolo:

- ▶ Neste caso, entregue as pilhas/baterias num centro de recolha para este fim.
  - ◁ **Requisito:** as pilhas/baterias podem ser retiradas do produto sem se destruírem. Caso contrário, as pilhas/baterias serão eliminadas juntamente com o produto.
- ▶ Segundo as disposições legais, o consumidor final é obrigado a devolver as pilhas/baterias usadas.

### Apagar dados pessoais

Os dados pessoais podem ser usados de forma abusiva por terceiros não autorizados.

Se o produto contiver dados pessoais:

- ▶ Certifique-se de que não existem dados pessoais no produto (p. ex. dados de acesso online, entre outros) antes de eliminar o produto.







## 6.8 Dados técnicos

<b>Tipo de bateria</b>	LR06
<b>Pico de tensão medido</b>	330 V
<b>Banda de frequência</b>	868,0 to 868,6 MHz
<b>Potência máx. de emissão</b>	< 25 mW
<b>Alcance ao ar livre</b>	≤ 100 m
<b>Alcance no edifício</b>	≤ 25 m
<b>Grau de sujidade</b>	2
<b>Tipo de proteção</b>	IP 20
<b>Classe de proteção</b>	III
<b>Temperatura para o ensaio de pressão esférica</b>	75 °C
<b>Temperatura ambiente máx. permitida</b>	0 to 45 °C
<b>Humidade ambiente do ar at.</b>	35 to 95 %
<b>Funcionamento</b>	Modelo 1
<b>Altura</b>	109 mm
<b>Largura</b>	175 mm
<b>Profundidade</b>	26 mm

## Anexo

### A Eliminação de falhas, mensagem de manutenção

#### A.1 Eliminação de falhas

Falha	Possível causa	Medida
O mostrador permanece escuro	As baterias estão descarregadas	<ol style="list-style-type: none"><li>1. Troque todas as baterias. (→ Capítulo 4.1)</li><li>2. Se o erro persistir, informe o técnico especializado.</li></ol>
Não são possíveis alterações na indicação através dos elementos de comando	As baterias do comando à distância estão mal colocadas	► Insira as baterias de acordo com a polaridade indicada no compartimento das mesmas.
Mostrador: não compreende o idioma definido	Definido idioma incorreto	<ol style="list-style-type: none"><li>1. Prima 2 x .</li><li>2. Selecione a última opção de menu ( <b>DEFINIÇÕES</b>) e confirme com .</li><li>3. Em  <b>DEFINIÇÕES</b> selecione a segunda opção de menu e confirme com .</li><li>4. Selecione o idioma que compreende e confirme com .</li></ol>

#### A.2 Mensagens de manutenção

#	Código/Significado	Descrição	Trabalho de manutenção	Intervalo	
1	<b>Falta de água: Siga as indicações no gerador de calor.</b>	A pressão da água no sistema de aquecimento é demasiado baixa.	Consulte o enchimento com água nas instruções de uso do respetivo gerador de calor	Ver as instruções de uso do gerador de calor	

## B -- Eliminação de falhas e de erros, mensagem de manutenção

#### B.1 Eliminação de falhas

Falha	Possível causa	Medida
Não é possível mudar para o nível de técnico especializado	Código para o nível de técnico especializado desconhecido	► Reponha o comando à distância para a regulação de fábrica. Todos os valores definidos são perdidos.

## B.2 Resolução de erros

Código/Significado	Possível causa	Medida
<b>Comunicação co- mando à dist. 1 in- terromp.</b> F.1192	Ficha incorreta	▶ Verifique a ficha.
	Cabo tem defeito	▶ Substitua o cabo.

Resolução de erros para outras mensagens de avaria (→ Instruções de uso e instalação **sensocomfort**, anexo)

## B.3 Mensagens de manutenção

Mensagens de manutenção (→ Instruções de uso e instalação **sensocomfort**, anexo)

# Navodila za uporabo in namestitvev

## Vsebina

<b>1</b>	<b>Varnost.....</b>	<b>55</b>
1.1	Opozorila, povezana z akcijo.....	55
1.2	Namenska uporaba .....	55
1.3	Splošna varnostna navodila.....	56
1.4	 -- Varnost/predpisi .....	57
<b>2</b>	<b>Opis izdelka .....</b>	<b>58</b>
2.1	Katero imenovanje je v uporabi?.....	58
2.2	Kaj pomenijo naslednje temperature? .....	58
2.3	Kaj je območje? .....	58
2.4	Kaj pomeni časovni interval? .....	58
2.5	Preprečitev napačnega delovanja .....	59
2.6	Zaslona, upravljalni elementi in simboli.....	59
2.7	Funkcije za upravljanje in prikaz .....	61
<b>3</b>	 -- <b>Zagon in montaža .....</b>	<b>64</b>
3.1	Preverjanje obsega dobave .....	64
3.2	Pogoji za zagon .....	64
3.3	Vstavljanje baterij v izdelek.....	64
3.4	Namestitvev in montaža izdelka ....	64
3.5	Spreminjanje nastavitvev na regulatorju sistema .....	65
3.6	Naknadno spreminjanje nastavitvev.....	65
<b>4</b>	<b>Vzdrževanje .....</b>	<b>65</b>
4.1	Menjava baterij .....	65
<b>5</b>	<b>Sporočila o napakah in servisna sporočila .....</b>	<b>66</b>
5.1	Sporočila o napakah.....	66
5.2	Servisna sporočila .....	67
<b>6</b>	<b>Informacije o izdelku .....</b>	<b>67</b>
6.1	Upoštevajte in shranite pripadajočo dokumentacijo .....	67
6.2	Veljavnost navodil.....	67
6.3	Tipaska tablica.....	67
6.4	Serijska številka .....	67
6.5	Oznaka CE .....	67
6.6	Garancija in servisna služba.....	67
6.7	Recikliranje in odstranjevanje .....	67
6.8	Tehnični podatki.....	68
	<b>Dodatek .....</b>	<b>69</b>
<b>A</b>	<b>Odpravljanje motenj, servisno sporočilo.....</b>	<b>69</b>
A.1	Odpravljanje motenj.....	69
A.2	Servisna sporočila .....	69
<b>B</b>	 -- <b>Odpravljanje motenj in napak, servisno sporočilo .....</b>	<b>69</b>
B.1	Odpravljanje motenj.....	69
B.2	Odpravljanje napak.....	70
B.3	Servisna sporočila .....	70

# 1 Varnost

## 1.1 Opozorila, povezana z akcijo

### Klasifikacija opozoril, povezanih z akcijo

Opozorila, ki so povezana z akcijo, se stopnjujejo glede na težavnost možne nevarnosti z naslednjimi opozorilnimi znaki in signalnimi besedami:

### Opozorilni znaki in signalne besede



#### **Nevarnost!**

Neposredna smrtna nevarnost ali nevarnost težkih telesnih poškodb



#### **Nevarnost!**

Smrtna nevarnost zaradi električnega udara



#### **Opozorilo!**

Nevarnost lažjih telesnih poškodb



#### **Previdnost!**

Nevarnost materialne škode ali škode za okolje

## 1.2 Namenska uporaba

V primeru nepravilne ali neustrezne uporabe lahko pride do poškodb na izdelku in drugih materialnih sredstvih.

Izdelek omogoča daljinsko upravljanje območja prek vmesnika e vodila (BUS).

Za delovanje potrebujete naslednje komponente:

### – VRC 720f

#### Funkcijski modul **FM5**

Za namensko uporabo je treba:

- upoštevati priložena navodila za uporabo, namestitev in vzdrževanje za izdelke ter za vse druge komponente sistema
- izvesti namestitev in montažo v skladu z odobritvijo izdelka in sistema
- upoštevati vse pogoje za servisiranje in vzdrževanje, ki so navedeni v navodilih.

Namenska uporaba poleg tega vključuje namestitev v skladu z mednarodnim razredom zaščite (IP).

Tega izdelka ne smejo uporabljati otroci do 8 leta starosti ter osebe z omejenimi fizičnimi, senzoričnimi ali duševnimi sposobnostmi, ali osebe brez izkušenj in/ali znanja, razen če jih nadzoruje usposobljena oseba ali jih je usposobljena oseba poučila o varni uporabi izdelka in jih seznanila z možnimi nevarnostmi pri uporabi. Otroci se ne smejo igrati z izdelkom. Otroci ne smejo brez nadzora izvajati postopkov čiščenja in vzdrževanja.

Vsaka drugačna uporaba od načinov, ki so opisani v priloženih navodilih, oz. uporaba izven tukaj opisane velja za ne-

ustrezno. Vsi drugačni načini uporabe, predvsem v komercialne ali industrijske namene, veljajo za nenamenske.

## **Pozor!**

Vsakršna zloraba je prepovedana.

## **1.3 Splošna varnostna navodila**

### **1.3.1 Kvalifikacija**

Dela in funkcije, ki jih sme izvajati oz. nastavljati le inštalater, so označena s simbolom .

Naslednja dela smejo opravljati samo serviserji, ki so ustrezno usposobljeni:

- Montaža
- Demontaža
- Priklop
- Zagon
- Ustavitev

► Postopajte v skladu s sodobnim stanjem tehnologije.

### **1.3.2 Baterije**

- Upoštevajte vrsto baterij, kot je opisano v pričujočih navodilih, glejte poglavje „Obseg dobave“.
- Odstranite baterije in vstavite baterije, kot je opisano v pričujočih navodilih, glejte poglavje „Zamenjava baterij“.
- Ne polnite izpraznjenih baterij, ki niso namenjene ponovnemu polnjenju.

- Preden polnite baterije za polnjenje, jih odstranite iz izdelka.
- Ne kombinirajte različnih vrst baterij.
- Ne kombinirajte novih in rabljenih baterij.
- Vstavite baterije in pri tem pazite na pravilno polariteto.
- Porabljene baterije odstranite iz izdelka in jih ustrezno zavržite.
- Pred daljšim obdobjem neuporabe izdelka in/ali preden ga zavržete, iz njega odstranite baterije.
- Ne sprožite kratkega stika med priključnimi kontakti v predalu za baterije v izdelku.

### **1.3.3 Nevarnost zaradi nepravilnega upravljanja**

Z napačno uporabo lahko ogrozite sebe in druge ter povzročite materialno škodo.

- Skrbno preberite ta navodila in vso pripadajočo dokumentacijo, zlasti poglavje „Varnost“ in opozorila.
- Kot uporabnik izvajajte le tista opravila, ki so opisana v teh navodilih in niso označena s simbolom .





## 1.4 -- Varnost/predpisi

### 1.4.1 Možnost materialne škode zaradi zmrzali

- ▶ Izdelek namestite samo v prostorih, ki jih ne ogroža zmrzal.

### 1.4.2 Predpisi (direktive, zakoni, standardi)

- ▶ Upoštevajte nacionalne predpise, standarde, direktive, uredbe in zakone.

## 2 Opis izdelka

### 2.1 Katero imenovanje je v uporabi?

- Daljinsko upravljanje: namesto VR 92f
- Regulator sistema: namesto VRC 720f
- FM5 ali funkcijski modul FM5: namesto VR 71

### 2.2 Kaj pomenijo naslednje temperature?

**Želena temperatura** je temperatura, na katero se morajo ogrevati ali ohlajati bivalni prostori.

**Temperatura spuščanja** je temperatura, pod katero se zunaj časovnih intervalov ne sme spustiti temperatura bivalnih prostorov.

### 2.3 Kaj je območje?

Zgradbo je mogoče razdeliti na več delov, ki se imenujejo območja. Vsako območje ima lahko drugačne zahteve za ogrevalni sistem.

Primeri za razdelitev na območja:

- V hiši sta prisotna talno ogrevanje (Območje 1) in sistem radiatorjev (Območje 2).
- V hiši je več samostojnih stanovanjskih enot. Vsaka stanovanjska enota ima lastno območje.

### 2.4 Kaj pomeni časovni interval?

Primer ogrevanja v načinu: časovno krmljeno

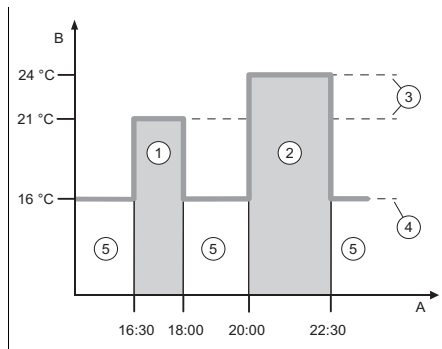

A	Čas	3	Želena temperatura
B	Temperatura	4	Temperatura spuščanja
1	Časovni interval 1	5	Temperatura zunaj časovnih intervalov
2	Časovni interval 2		

Dan lahko razdelite na več časovnih intervalov (1) in (2). Vsak časovni interval lahko zajema individualno časovno obdobje. Časovni intervali se ne smejo prekrivati. Vsakemu časovnemu intervalu lahko dodelite drugo želena temperaturo (3).

Primer:

od 16.30 do 18.00; 21 °C

od 20.00 do 22.30; 24 °C

Bivalni prostori se znotraj časovnih intervalov ogrevajo na želena temperaturo. V obdobjih zunaj časovnih intervalov (5) se bivalni prostori ogrevajo na nižjo nastavljeno temperaturo spuščanja (4).

Primer hlajenja v načinu: časovno krmljeno

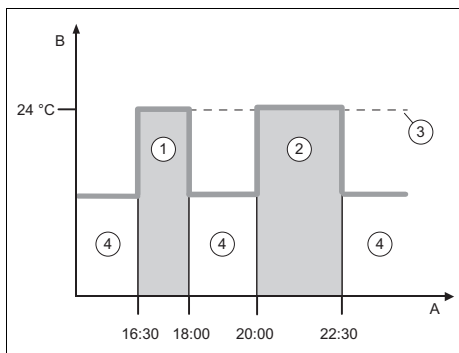

A	Čas	2	Časovni interval
B	Temperatura	2	
1	Časovni interval	3	Želena temperatura
1		4	zunaj časovnih intervalov

Dan lahko razdelite na več časovnih intervalov **(1)** in **(2)**. Vsak časovni interval lahko zajema individualno časovno obdobje. Časovni intervali se ne smejo prekrivati. Nastavite lahko zeleno temperaturo **(3)**, ki je dodeljena vsem časovnim intervalom.

Primer:

od 16.30 do 18.00; 24 °C

od 20.00 do 22.30; 24 °C

Bivalni prostori se znotraj časovnih intervalov ohlajajo na zeleno temperaturo. V obdobjih zunaj časovnih intervalov **(4)** se bivalni prostori ne ohlajajo.







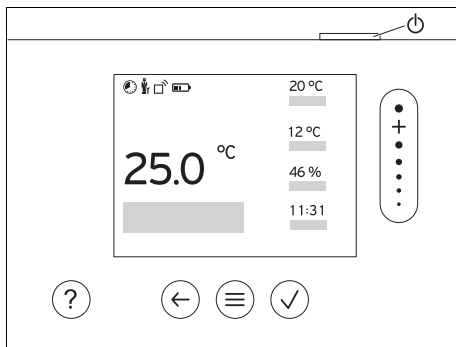





## 2.5 Preprečitev napačnega delovanja

- ▶ Daljinskega upravljalnika ne zakrijte s pohištvo, zavesami in drugimi predmeti.
- ▶ Zagotovite, da so v prostoru, v katerem je nameščen daljinski upravljalnik, vsi termostatski ventili na radiatorjih do konca odprti.

## 2.6 Zaslon, upravljalni elementi in simboli





### 2.6.1 Upravljalni elementi

-  – Priklic menija
-  – Nazaj v glavni meni
-  – Potrditev izbire/spremembe
-  – Shranjevanje nastavljenih vrednosti
-  – En nivo nazaj
-  – Preklic vnosa
-  – Navigiranje po strukturi menijev
-  – Zmanjševanje ali zviševanje nastavitvene vrednosti
-  – Navigiranje k posameznim številkam/črkam
-  – Priklic pomoči
-  – Priklic pomočnika za časovni program
-  – Vklp zaslona
-  – Izklop zaslona





Upravljalni element je nameščen na zgornji strani regulatorja.

Aktivni upravljalni elementi svetijo zeleno.

1 pritisk : priklic osnovnega prikaza.

2 pritiska : priklic menija.

### 2.6.2 Simboli

-  Stanje napolnjenosti baterij
-  Moč signala
-  Časovno vodeno ogrevanje je aktivno
-  Zaklep tipk je aktiven



Termin za vzdrževanje

---



Napaka v ogrevalnem sistemu

---



Stopite v stik z inštalaterjem

---

## 2.7 Funkcije za upravljanje in prikaz

Za priklic menija 2 x pritisnite .

### 2.7.1 Menijska točka REGULACIJA

#### MENI

<b>REGULACIJA</b>		
<b>Območje</b>		
<b>Ogrev.</b>		
<b>Način:</b>		
<b>Ročno</b>		Neprekinjeno vzdrževanje zelene temperature
<b>Želena temperatura: °C</b>		Kaj pomenijo različne temperature? (→ Odsek 2.2)
<b>Časov. krmil.</b>		Kaj pomeni časovni interval? (→ Odsek 2.4)
<b>Tedenski planer</b>		Na dan je mogoče nastaviti do 12 časovnih intervalov in zelenih temperatur. Znotraj časovnega intervala velja <b>Želena temperatura: °C</b> . Inštalater nastavi delovanje ogrevalnega sistema zunaj časovnih intervalov pri funkciji <b>Način spuščanja</b> . V <b>Način spuščanja</b> : so pomeni naslednji: <ul style="list-style-type: none"> <li>– <b>Eco</b>: Zunaj časovnih intervalov je ogrevanje izklopljeno. Zaščita proti zmrzovanju je aktivirana.</li> <li>– <b>Običajno</b>: Temperatura spuščanja velja zunaj časovnih intervalov.</li> </ul>
<b>Želena temperatura: °C</b>		Kaj pomenijo različne temperature? (→ Odsek 2.2)
<b>Temperatura spuščanja: °C</b>		Kaj pomenijo različne temperature? (→ Odsek 2.2)
<b>Izklop</b>		Ogrevanje je izklopljeno, topla voda je še vedno na voljo, zaščita proti zmrzovanju je vklopljena
<b>Hlajenje</b>		
<b>Način:</b>		
<b>Ročno</b>		Neprekinjeno vzdrževanje zelene temperature
<b>Želena temperatura: °C</b>		Kaj pomenijo različne temperature? (→ Odsek 2.2)
<b>Časov. krmil.</b>		Kaj pomeni časovni interval? (→ Odsek 2.4)
<b>Tedenski planer</b>		Nastaviti je mogoče do 12 časovnih intervalov na dan. Znotraj časovnega intervala velja <b>Želena temperatura: °C</b> . Zunaj časovnih intervalov je hlajenje izklopljeno.
<b>Želena temperatura: °C</b>		Kaj pomenijo različne temperature? (→ Odsek 2.2)

	Izklop	Hlajenje je izklopljeno, topla voda je še vedno na voljo.
	Ime območja	Sprememba tovarniško nastavljenega imena <b>Območje 1</b>
	Odsotnost	Ogrevanje v tem času deluje z določeno temperaturo spuščanja. Tovarniška nastavitve: <b>Temperatura spuščanja: °C 15 °C</b>
	Območje	Velja za izbrano območje v navedenem časovnem obdobju.
	Kratkotrajno zračenje	Ogrevanje je prekinjeno za 30 minut.
	Pomočnik za časovni program	Programiranje želene temperature za ponedeljek–petek in sobota–nedelja. Programiranje velja za časovno krmiljeni funkciji <b>Ogrev.</b> in <b>Hlajenje.</b> Pomočnik za časovni program prepíše teden-ski program funkcij <b>Ogrev.</b> in <b>Hlajenje.</b>

## 2.7.2 Menijska točka INFORMACIJA

### MENI

INFORMACIJA		
	Trenutne temperature	
	Območje	Trenutna sobna temperatura v območju
	Trenutna zračna vlaga prostora	Trenutna vlažnost zraka v prostoru, izmerjena z vgrajenim senzorjem vlage
	Upravljalni elementi	Razlaga upravljalnih elementov
	Predstavitev menija	Razlaga strukture menijev
	Kontakt za inštalaterja	Inštalater lahko odloži svojo telefonsko številko.
	Telefon	
	Podjetje	
	Serijska številka	Identifikacija izdelka. Številke od 7. do 16. mesta sestavljajo številko artikla

## 2.7.3 Menijska točka NASTAVITVE

### MENI

NASTAVITVE		
	 Nivo za strokovno osebje	
	Vnesite kodo za dostop	Dostop na servisni nivo, tovarniška nastavitve: 00 V primeru neznane kode za dostop ponastavite daljinski upravljalnik na tovarniško nastavitve.
	Zgodovina napak	Napake so navedene v časovnem zaporedju
	Naslov daljinskega upravljalnika:	Vsak daljinski upravljalnik ima edinstven naslov. Prvi daljinski upravljalnik ima naslov 1, vsak naslednji daljinski upravljalnik pa ima v naslovu večje število.

	<b>Moč sprejema regulatorja sistema</b>	Moč sprejema med radijskim sprejemnikom in izdelkom <ul style="list-style-type: none"> <li>– 4: Radijska povezava je v sprejemljivem območju. Če je moč sprejema &lt; 4, radijska povezava ni stabilna.</li> <li>– 10: Radijska povezava je zelo stabilna.</li> </ul>
	<b>Različica programa</b>	
	<b>Menjava kode</b>	Določanje individualne dostopne kode za servisni nivo
	<b>Jezik prikaza</b>	
	<b>Jezik:</b>	Določite jezik za prikaz na zaslonu.
	<b>Osvetlitev zaslona:</b>	Svetlost pri aktivni uporabi.
	<b>Vrednost popravka</b>	
	<b>Sobna temperatura: K</b>	Izravnava temperaturne razlike med izmerjeno vrednostjo regulatorja sistema in vrednostjo referenčnega termometra v bivalnem prostoru
	<b>Tovarn. nastavitve</b>	Daljinski upravljalnik ponastavi vse nastavitve na tovarniške nastavitve in prikliče čarovnik za namestitvev. Čarovnika za namestitev sme uporabljati samo inštalater.

## 3 – Zagon in montaža

### 3.1 Preverjanje obsega dobave

Število	Vsebina
1	Radijski daljinski upravljalnik
1	Pritrdilni material (2 vijaka in 2 vložka)
4	Baterije, tip LR06
1	Dokumentacija

- ▶ Preverite, ali je obseg dobave popoln in so vsi deli nepoškodovani.

### 3.2 Pogoji za zagon

Za zagon izdelka morajo biti izpolnjeni naslednji pogoji:

- Montaža in namestitvev vseh komponent sistema, regulatorja sistema in radijskega sprejemnika je zaključena.
- Vključeno je električno napajanje za celoten ogrevalni sistem.
- Komponente sistema so vključene.
- Posamezni čarovniki za namestitev komponent sistema so uspešno zaključeni.

### 3.3 Vstavljanje baterij v izdelek

1. Z izdelkom se postavite ob radijski sprejemnik.

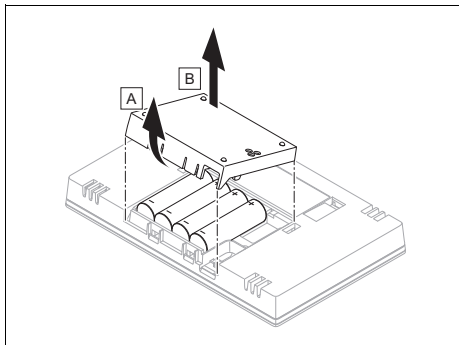

2. Odprite predal za baterije.



### Nevarnost!

**Smrtna nevarnost zaradi neprimernih baterij/akumulatorskih baterij!**

Če baterije/akumulatorske baterije zamenjate z baterijami/akumulatorskimi baterijami napačne vrste, obstaja nevarnost eksplozije.

- ▶ Za zamenjavo baterij/akumulatorskih baterij uporabite pravilno vrsto baterij/akumulatorskih baterij.
- ▶ Odpadne baterije/akumulatorske baterije zavržite v skladu s temi navodili.

3. Vstavite baterije v skladu s polariteto, ki je označena v predalu za baterije.
  - ◁ Čarovnik za namestitev se zažene.
4. Zaprite predal za baterije.

### 3.4 Namestitev in montaža izdelka

Ko ima izdelek električno napajanje, se samodejno zažene čarovnik za namestitev.

Čarovnik za namestitev vas vodi po potrebnih funkcijah. Pri vsaki funkciji izberite nastavitveno vrednost, ki se ujema z nameščenim ogrevalnim sistemom.

- ▶ Če je na zaslonu prikazano **Priučitev**, pritisnite tipko na radijskem sprejemniku.
  - ◁ Svetilna dioda na radijskem sprejemniku utripa zeleno.
- ▶ Pri preverjanju moči sprejema na izbranim mestu postavite postopajste na naslednji način:
- ▶ Z daljinskim upravljalnikom pojdite na izbrano mesto postavitve izdelka.
- ▶ Na poti k mestu postavitve zaprite vsa vrata.
- ▶ Če je zaslon izklopljen, pritisnite  na zgornji strani izdelka, da aktivirate zaslon.



- ▶ Na zaslonu izdelka preverite moč sprejema na izbranem mestu postavitve.

**Pogoj:** Na zaslonu je prikazano **Radljska komunikacija je prekinjena**

- Prepričajte se, da ima radijski sprejemnik električno napajanje.

**Pogoj:** Moč sprejema regulatorja sistema < 4

- Izberite drugo mesto postavitve z močjo sprejema  $\geq 4$ .

**Pogoj:** Moč sprejema regulatorja sistema  $\geq 4$

- Mesto postavitve je primerno za montažo izdelka.

- ▶ Prepričajte se, da mesto postavitve ni izpostavljeno prepihu, neposrednemu solarnemu sevanju ali drugim virom toplote (npr. radiatorji, TV) in da izdelek ni pokrit s pohištvom, zavesami ali drugimi predmeti.

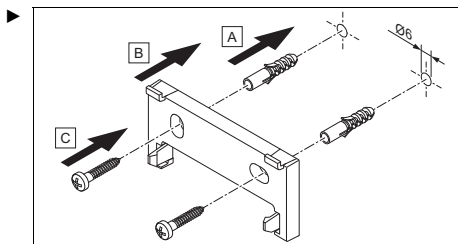

Držalo naprave namestite na višino pribl. 1,30 m.

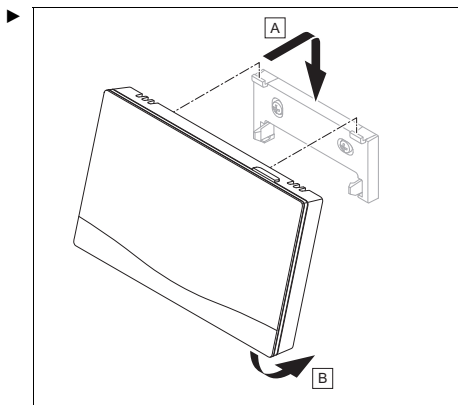

Izdelek natakните na držalo naprave.

◁ Izdelek se zaskoči.

Ko zaključite s čarovnikom za namestitvev, se na zaslonu prikaže: **Pomočnika za namestitvev se zaključili!**

### 3.5 Spreminjanje nastavitvev na regulatorju sistema

1. Pri funkciji **Nadzor sobne temp.:** izberite vrednost **Aktivno** ali **Razširjeno**, če želite uporabljati tudi senzor sobne temperature daljinskega upravljalnika.
2. Ugotovite, v katerem območju je nameščen daljinski upravljalnik.
3. Po zaslonu se pomaknite do območja, v katerem je nameščen daljinski upravljalnik.
4. V tem območju pri funkciji **Dodelitev območja:** dodelite naslov daljinskega upravljalnika, ki ga želite povezati.

### 3.6 Naknadno spreminjanje nastavitvev

Vse nastavitve, ki ste jih izvedli s čarovnikom za namestitvev, lahko pozneje ponovno spremenite prek uporabnikovega nivoja upravljanja ali nivoja dostopa za uporabnika in servisnega nivoja.

## 4 Vzdrževanje

### 4.1 Menjava baterij



**Nevarnost!**

**Smrtna nevarnost zaradi neprimernih baterij/akumulatorskih baterij!**

Če baterije/akumulatorske baterije zamenjate z baterijami/akumulatorskimi baterijami napačne vrste, obstaja nevarnost eksplozije.

- ▶ Za zamenjavo baterij/akumulatorskih baterij uporabite pravilno vrsto baterij/akumulatorskih baterij.
- ▶ Odpadne baterije/akumulatorske baterije zavržite v skladu s temi navodili.



## Opozorilo! Nevarnost razjed zaradi iztekanja kisline iz baterij!

Iz porabljenih baterij lahko izteka jedka baterijska kislina.

- ▶ Porabljene baterije čim prej odstranite iz izdelka.
- ▶ Pred daljšo odsotnostjo iz izdelka odstranite tudi baterije, ki še niso prazne.
- ▶ Preprečite stik kože ali oči z izteklo baterijsko kislino.

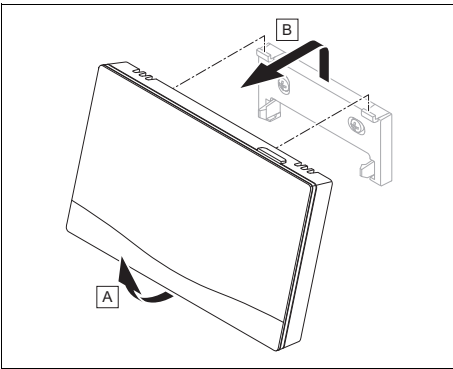

1. Izdelek snemite s stenskega nosilca.

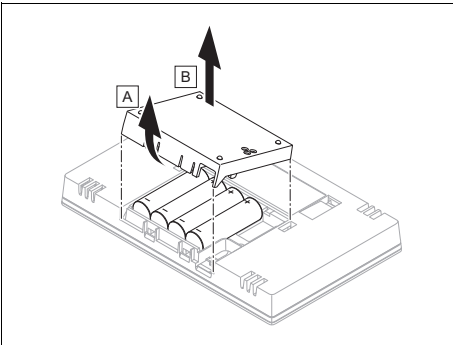

2. Odprite predal za baterije.
3. Odstranite baterije.
4. Vstavite nove baterije v skladu s polariteto, ki je označena v predalu za baterije.

- uporabljajte izključno baterijo vrste LR06
- ne uporabljajte baterij za polnjenje
- ne kombinirajte različnih vrst baterij
- ne kombinirajte novih in rabljenih baterij

5. Ne sprožite kratkega stika med priključnimi kontakti.
6. Zaprite predal za baterije.

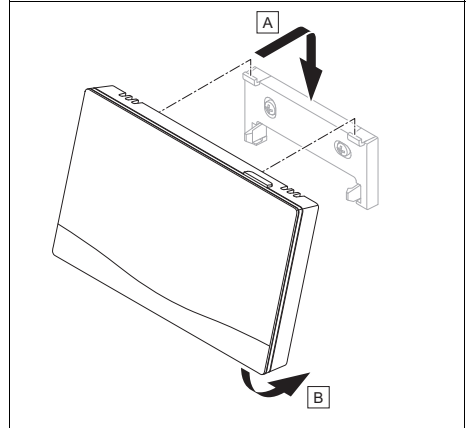

7. Izdelek nataknete na držalo naprave.
  - Izdelek se zaskoči.

## 5 Sporočila o napakah in servisna sporočila

### 5.1 Sporočila o napakah

Na zaslonu se prikaže  z besedilom sporočila o napaki.

Sporočila o napakah so navedena pod:  
**MENI → NASTAVITVE → Nivo za strokovno osebje → Zgodovina napak**

Odpravljanje napak (→ Navodila za uporabo in namestitev **sensoCOMFORT**, Priloga)

## 5.2 Servisna sporočila

Na zaslonu se prikaže  z besedilom servisnega sporočila.

Servisno sporočilo za uporabnika (→ Priloga)

Servisno sporočilo za inštalaterja (→ Navodila za uporabo in namestitvev **sensoCOMFORT**, Priloga)

## 6 Informacije o izdelku

### 6.1 Upoštevajte in shranite pripadajočo dokumentacijo

- ▶ Obvezno upoštevajte vsa vam namenjena navodila za uporabo, ki so priložena komponentam sistema.
- ▶ Kot uporabnik shranite ta navodila in vso pripadajočo dokumentacijo, da bodo na razpolago za nadaljnjo uporabo.

### 6.2 Veljavnost navodil

Ta navodila veljajo izključno za izdelke z naslednjo številko artikla:

– 0020260940

### 6.3 Tipska tablica

Tipsko tablico najdete na zadnji strani izdelka.

Tipka tablica	Pomen
Serijska številka	za identifikacijo, 7. do 16. mesto = številka artikla izdelka
VR 92f	Oznaka izdelka
V	Nazivna napetost
mA	Označeni tok
	Preberite navodila

## 6.4 Serijska številka

Serijsko številko lahko prikličete pod **MENI** → **INFORMACIJA** → **Serijska številka**.

10-mestno številko artikla najdete v drugi vrstici.

## 6.5 Oznaka CE



Oznaka CE potrjuje, da izdelki izpolnjujejo osnovne zahteve veljavnih direktiv v skladu s podatki na izjavi o skladnosti.

S tem proizvajalec izjavlja, da tip radijske naprave, ki je opisan v teh navodilih, ustreza direktivi 2014/53/EU. Celotno besedilo izjave ES o skladnosti je na voljo na naslednji spletni strani: <http://www.vaillant-group.com/doc/doc-radio-equipment-directive/>.

## 6.6 Garancija in servisna služba

### 6.6.1 Garancija

Informacije o garanciji proizvajalca najdete pod Country specifics.

### 6.6.2 Servisna služba

Kontaktne podatke naše servisne službe so navedeni na zadnji strani ali na naši spletni strani.

## 6.7 Recikliranje in odstranjanje

### Embalaža

- ▶ Poskrbite za pravilno odstranitev embalaže.

Ta izdelek je električna oziroma elektronska oprema v smislu Direktive EU 2012/19/EU. Izdelek je bil razvit in proizveden z uporabo visokokakovostnih materialov in komponent. Te materiale in komponente je mogoče reciklirati in znova uporabiti.

Seznajte se s krajevno veljavnimi določbami o ločenem zbiranju odpadne elektronske opreme. Če pravilno zavržete odpadno opremo, okolje in ljudi

zaščitite pred morebitnimi negativnimi posledicami.

- ▶ Poskrbite za pravilno odstranitev embalaže.
- ▶ Upoštevajte vse ustrezne predpise.

### Odstranjevanje izdelka



Če je izdelek označen s tem simbolom:

- ▶ V tem primeru izdelek ne sodi med gospodinjske odpadke.
- ▶ Namesto tega izdelek odpeljite na zbirno mesto za odslužene električne ali elektronske naprave.

### Odstranjevanje baterij/akumulatorskih baterij



Če izdelek vsebuje baterije/akumulatorske baterije, označene s tem simbolom:

- ▶ V tem primeru baterije/akumulatorske baterije oddajte na zbirnem mestu za baterije/akumulatorske baterije.
  - ◁ **Pogoj:** Baterije/akumulatorske baterije je mogoče odstraniti iz izdelka brez uničenja. V nasprotnem primeru se baterije/akumulatorske baterije odstranijo skupaj z izdelkom.
- ▶ V skladu z zakonskimi določbami mora končni uporabnik odpadne baterije/akumulatorske baterije obvezno vrniti.

### Brisanje osebnih podatkov

Nepooblaščen tretje osebe lahko zlorabijo osebne podatke.

Če izdelek vsebuje osebne podatke:

- ▶ Preden zavržete izdelek, poskrbite, da ne na izdelku ne v njem (npr. podatki za spletno prijavo ipd.) ni osebnih podatkov.







## 6.8 Tehnični podatki

Tip baterije	LR06
Nazivna udarna napetost	330 V
Frekvenčni pas	868,0 to 868,6 MHz
maks. oddajna moč	< 25 mW
Doseg na prostem	≤ 100 m
Doseg v zgradbi	≤ 25 m
Stopnja umazanosti	2
Stopnja zaščite	IP 20
Razred zaščite	III
Temperatura za tlačni preizkus s kroglo	75 °C
Maks. dovoljena temperatura okolice	0 to 45 °C
Tren. zr. vlaga prost.	35 to 95 %
Način delovanja	Tip 1
Višina	109 mm
Širina	175 mm
Globina	26 mm

## Dodatek

# A Odpravljanje motenj, servisno sporočilo

## A.1 Odpravljanje motenj

Motnja	Mogoči vzroki	Ukrep
Zaslon ostane temen	Baterije so prazne	<ol style="list-style-type: none"><li>1. Zamenjajte vse baterije. (→ Odsek 4.1)</li><li>2. Če je napaka še vedno prisotna, obvestite inštalaterja.</li></ol>
Z upravljalnimi elementi ne dosežete sprememb na zaslonu	Baterije daljinskega upravljalnika niso pravilno vstavljene	▶ Vstavite baterije v skladu s polariteto, ki je označena v predalu za baterije.
Zaslon: ne razumete nastavljenega jezika	Nastavljen je napačen jezik	<ol style="list-style-type: none"><li>1. 2 x pritisnite .</li><li>2. Izberite zadnjo menijsko točko ( <b>NA-STAVITVE</b>) in potrdite s pritiskom na .</li><li>3. Pod  <b>NASTAVITVE</b> izberite drugo menijsko točko in potrdite s pritiskom na .</li><li>4. Izberite jezik, ki ga razumete, in potrdite s pritiskom na .</li></ol>

## A.2 Servisna sporočila

#	Koda/pomen	Opis	Vzdrževalna dela	Interval	
1	<b>Pomanjkanje vode: sledite navodbam v ogrevalni napravi.</b>	Tlak vode v ogrevalnem sistemu je previsok.	Polnjenje z vodo boste našli v navodilih za uporabo posameznih ogrevalnih naprav	Glejte navodila ogrevalne naprave	

## B -- Odpravljanje motenj in napak, servisno sporočilo

### B.1 Odpravljanje motenj

Motnja	Mogoči vzroki	Ukrep
Preklop na servisni nivo ni mogoč	Neznana koda za servisni nivo	▶ Daljinski upravljalnik ponastavite na tovarniške nastavitve. Vse nastavljene vrednosti se izgubijo.

## B.2 Odpravljanje napak

Koda/pomen	Mogoči vzroki	Ukrep
Komunikacija dalj. upr. 1 prekinjena F.1192	Vtična povezava ni pravilna	▶ Preverite vtično povezavo.
	Kabel v okvari	▶ Zamenjajte kabel.

Odpravljanje napak za druga sporočila o napakah (→ Navodila za uporabo in namestitev **sensocomfort**, Priloga)

## B.3 Servisna sporočila

Servisno sporočilo (→ Navodila za uporabo in namestitev **sensocomfort**, Priloga)

# Country specifics

## 1 ES, Spain

### 1.1 Garantía

Vaillant le garantiza que su producto dispondrá de la Garantía Legal y, adicionalmente, de una Garantía Comercial, en los términos y condiciones que puede consultar a través de la página Web [www.vaillant.es](http://www.vaillant.es), o llamando al número de teléfono 910 77 88 77.

Condiciones de Garantía:



Usted puede solicitar la activación de su Garantía Comercial y la puesta en marcha GRATUITA, si procede según su producto, a su Servicio Técnico Oficial Vaillant

Si lo prefieren, también pueden llamarnos al 910 779 779, o entrar en [www.vaillant.es](http://www.vaillant.es).

Solicitud de puesta en marcha y activación de garantía:



### 1.2 Servicio Técnico Oficial Vaillant

Nuestros usuarios pueden solicitar la activación de su Garantía y la puesta en marcha GRATUITA, si procede según su producto, a nuestro Servicio Técnico Oficial Vaillant o enviarnos la solicitud adjunta.

Si lo prefieren, también pueden llamarnos al 910 779 779, o entrar en:

<https://www.serviciotecnicooficial.vaillant.es>



Vaillant dispone de una amplia y completa red de Servicios Técnicos Oficiales distribuidos en toda la geografía española que aseguran la atención de todos los productos Vaillant siempre que lo necesite.

Además, nuestros Servicios Técnicos Oficiales garantizan su total tranquilidad porque solo Vaillant conoce la innovadora tecnología de los productos que fabrica Vaillant.

Somos los fabricantes y por eso podemos ofrecerle las mejores condiciones en:

- Seguridad: los equipos son atendidos por los mejores expertos, los del Servicio Técnico Oficial.
- Ahorro: nuestro mantenimiento alarga la vida de su producto y lo mantiene en perfecto estado.
- Piezas originales: ser los fabricantes nos permite disponer de ellas en cualquier momento.
- Profesionalidad: Vaillant forma exhaustivamente a sus técnicos, que reparan y mantienen exclusivamente productos Vaillant.

Lista de Servicios Técnicos Oficiales:



## 2 GB, Great Britain

### 2.1 Guarantee

We only grant a Vaillant manufacturers warranty if a suitably qualified engineer has installed the system in accordance with Vaillant instructions. The system owner will be granted a warranty in accordance with the Vaillant terms and conditions. All requests for work during the guarantee period must be made to Vaillant Service Solutions.

## **2.2 Customer service**

For contact details for our customer service department, you can write to the address that is provided on the back page, or you can visit [www.vaillant.co.uk](http://www.vaillant.co.uk).

## **3 IE, Ireland**

### **3.1 Guarantee**

We only grant a Vaillant manufacturers warranty if a suitably qualified engineer has installed the system in accordance with Vaillant instructions. The system owner will be granted a warranty in accordance with the Vaillant terms and conditions. All requests for work during the guarantee period must be made to Vaillant Service Solutions.

### **3.2 Customer service**

For contact details for our customer service department, you can write to the address that is provided on the back page, or you can visit [www.vaillant.co.uk](http://www.vaillant.co.uk).

## **4 PT, Portugal**

### **4.1 Garantia**

A garantia deste produto está ao abrigo da legislação em vigor.

### **4.2 Serviço de apoio ao cliente**

Pode encontrar os dados de contacto para o nosso serviço de apoio ao cliente por baixo do endereço indicado no verso ou em [www.vaillant.pt](http://www.vaillant.pt).

## **5 SI, Slovenia**

### **5.1 Garancija**

Garancija velja pod pogoji, ki so navedeni v garancijskem listu. Uporabnik je dolžan upoštevati pogoje navedene v garancijskem listu.

### **5.2 Servisna služba**

Uporabnik je za prvi zagon naprave in potrditev garancijskega lista dolžan poklicati pooblaščenega Vaillant servis. V nasprotnem primeru garancija ne velja. Vsa eventuelna popravila na aparatu lahko izvaja izključno Vaillant servis.

Popis pooblaščenih serviserjev lahko dobite na Zastopstvu Vaillanta v Sloveniji:

#### **Vaillant d.o.o.**

Dolenjska c. 242 b

1000 Ljubljana

Tel. 01 28093 40

Tel. 01 28093 42

Tel. 01 28093 46

Tehnični oddelek 01 28093 45

Fax 01 28093 44

[info@vaillant.si](mailto:info@vaillant.si)

[www.vaillant.si](http://www.vaillant.si)









**Supplier****Vaillant Saunier Duval, S.A.U**

Polígono Industrial Ugaldeguren III ■ Parcela 22

48170 Zamudio

Teléfono +34 94 48 96 200 ■ Atención al Cliente +34 910 77 88 77

Servicio Técnico Oficial +34 910 779 779

[www.vaillant.es](http://www.vaillant.es)



0020298957\_02

**Vaillant Ltd.**

Nottingham Road ■ Belper ■ Derbyshire ■ DE56 1JT

Telephone 0330 100 3143

[info@vaillant.co.uk](mailto:info@vaillant.co.uk) ■ [www.vaillant.co.uk](http://www.vaillant.co.uk)

**Vaillant Group International GmbH**

Berghauser Strasse 40 ■ D-42859 Remscheid

Tel. +49 2191 18 0

[www.vaillant.info](http://www.vaillant.info)

**Vaillant d.o.o.**

Dolenjska c. 242 b ■ 1000 Ljubljana

Tel. 01 28093 40 ■ Tel. 01 28093 42

Tel. 01 28093 46 ■ Tehnični oddelek 01 28093 45

Fax 01 28093 44

[info@vaillant.si](mailto:info@vaillant.si) ■ [www.vaillant.si](http://www.vaillant.si)

**Publisher/manufacture****Vaillant GmbH**

Berghauser Str. 40 ■ D-42859 Remscheid

Tel. +49 2191 18 0 ■ Fax +49 2191 18 2810

[info@vaillant.de](mailto:info@vaillant.de) ■ [www.vaillant.de](http://www.vaillant.de)

© These instructions, or parts thereof, are protected by copyright and may be reproduced or distributed only with the manufacturer's written consent. Subject to technical modifications.